

มยพ. 1301-54

**มาตรฐานประกอบการออกแบบอาคาร
เพื่อต้านทานการสั่นสะเทือนของแผ่นดินไหว
(ปรับปรุงครั้งที่ 1)**

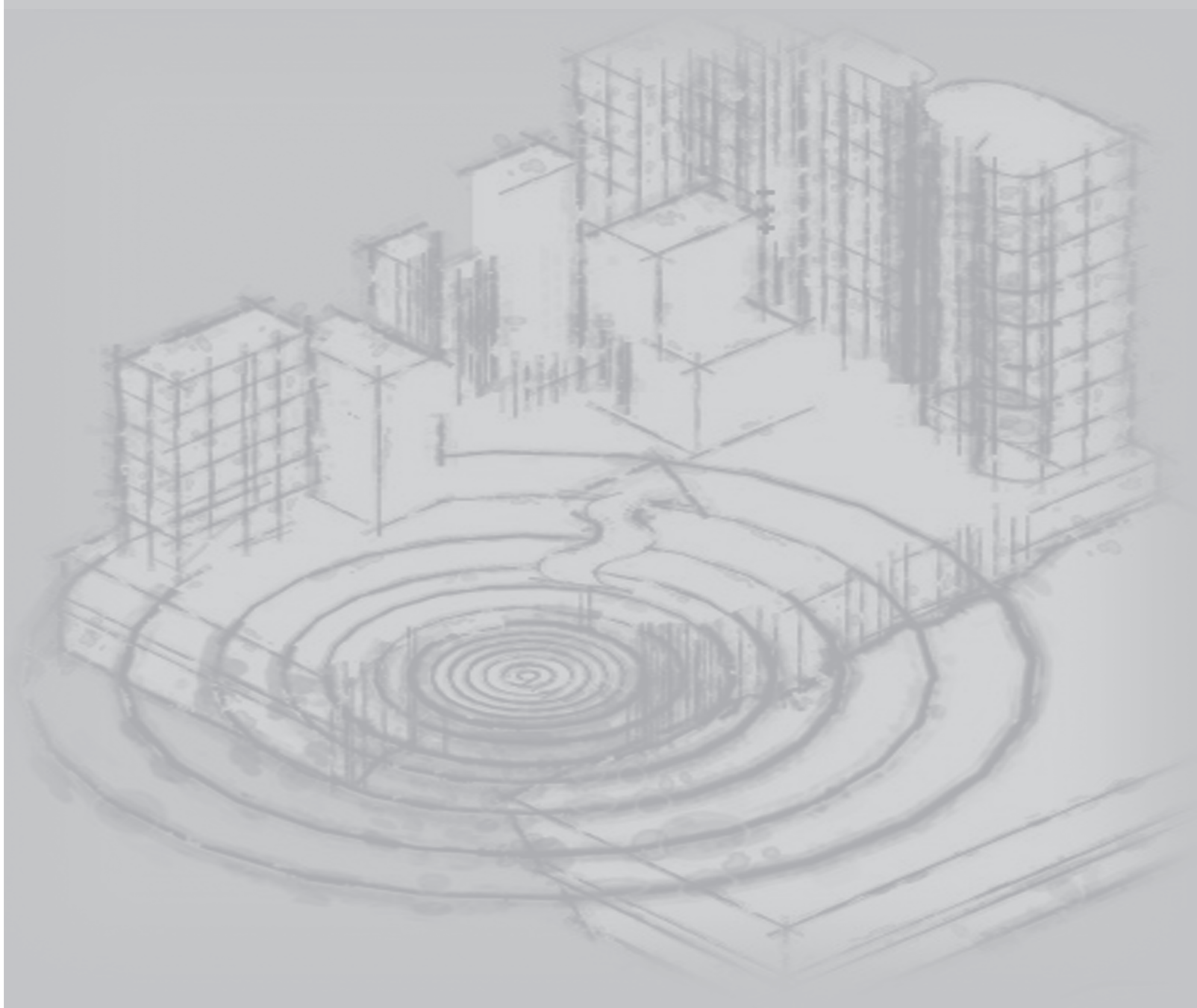

**กรมโยธาธิการและผังเมือง
กระทรวงมหาดไทย
พ.ศ. 2554**



มาตรฐานประกอบการออกแบบอาคารเพื่อด้านทานการสั่นสะเทือนของแผ่นดินไหว

ส่วนที่ 1 ขอบข่าย

- 1.1 มาตรฐานประกอบการออกแบบอาคารเพื่อด้านทานการสั่นสะเทือนของแผ่นดินไหวนี้เป็นข้อกำหนดเพิ่มเติมจาก กฎกระทรวงกำหนดการรับน้ำหนัก ความต้านทาน ความคงทนของอาคารและพื้นดินที่รองรับอาคารในการต้านทานแรงสั่นสะเทือนของแผ่นดินไหว พ.ศ. 2550 ออกตามความในพระราชบัญญัติควบคุมอาคาร พ.ศ. 2522 เพื่อให้การออกแบบและคำนวณโครงสร้างอาคารควบคุมตามกฎหมายดังกล่าว มีความมั่นคง แข็งแรงและปลอดภัย
- 1.2 ข้อกำหนดในมาตรฐานนี้ไม่ครอบคลุมถึงงานก่อสร้างถนน สะพาน เขื่อน อุโมงค์และงานก่อสร้างอาคารชั่วคราว
- 1.3 ข้อกำหนดเกี่ยวกับลักษณะและรูปทรงของโครงสร้างเป็นข้อกำหนดสำหรับการจำแนกอาคารตามลักษณะและรูปทรงของอาคาร เพื่อให้สอดคล้องกับการกำหนดรูปทรงของอาคารในกฎกระทรวง
- 1.4 ข้อกำหนดการเสริมเหล็กของโครงต้านแรงดัดที่มีความเหนียวจำกัดใน ส่วนที่ 4 เป็นข้อกำหนดขั้นต่ำสำหรับการออกแบบโครงสร้างอาคารควบคุมตามกฎหมายดังกล่าวที่ใช้โครงต้านแรงดัดเป็นโครงสร้างต้านแรงด้านข้าง และเป็นข้อกำหนดที่นอกเหนือจากข้อกำหนดคอนกรีตเสริมเหล็กทั่วไป
- 1.5 ข้อกำหนดการเสริมเหล็กของโครงต้านแรงดัดที่มีความเหนียวจำกัดใน ส่วนที่ 4 ไม่ครอบคลุมถึงองค์อาคารที่ไม่ระบุให้เป็นส่วนหนึ่งของระบบรับแรงด้านข้าง (Members not Designated as Part of the Lateral-Force - Resisting System) ยกเว้นแผ่นพื้นสองทางแบบไร้คานที่ไม่เป็นส่วนหนึ่งของระบบรับแรงด้านข้างที่ผู้ออกแบบจะต้องปฏิบัติตามข้อ 4.7.4 และ 4.8 ตามมาตรฐานนี้ด้วย
- 1.6 หากไม่ได้มีการระบุเป็นอย่างอื่นแล้ว การรวมน้ำหนักบรรทุก (Load Combinations) ในมาตรฐานนี้ให้เป็นไปตามกฎกระทรวงฉบับที่ 6 (พ.ศ. 2527) ออกตามความในพระราชบัญญัติควบคุมอาคาร พ.ศ. 2522 โดยให้แทนผลของแรงลมด้วยแรงแผ่นดินไหวตามกฎหมายดังกล่าว
- 1.7 ข้อกำหนดการเสริมเหล็กของโครงต้านแรงดัดที่มีความเหนียวจำกัดในบริเวณเฟืองควงอย่างน้อย ให้ปฏิบัติตามข้อ 4.4 และหากองค์อาคารเป็นแผ่นพื้นสองทางแบบไร้คานจะต้องปฏิบัติตามข้อ 4.8 ตามมาตรฐานนี้ด้วย
- 1.8 มาตรฐานนี้ใช้หน่วย SI (International System Units) เป็นหลักและมีหน่วยเมตริกกำกับในวงเล็บต่อท้าย โดยการแปลงหน่วยของแรงใช้ 1 กิโลกรัมแรงเท่ากับ 9.806 นิวตัน

ส่วนที่ 2 นิยามและสัญลักษณ์

2.1 นิยาม

“**กฎกระทรวง**” หมายถึง กฎกระทรวงกำหนดการรับน้ำหนัก ความต้านทาน ความคงทนของอาคารและพื้นดินที่รองรับอาคารในการต้านทานแรงสั่นสะเทือนของแผ่นดินไหว พ.ศ. 2550 ออกตามความในพระราชบัญญัติควบคุมอาคาร พ.ศ. 2522

“**กำแพงรับแรงเฉือน (Shear Wall)**” หมายถึง กำแพงที่ได้รับการออกแบบให้ต้านแรงด้านข้างที่ขนานกับระนาบของตัวกำแพง

“**โครงแกนง (Braced Frame)**” หมายถึง ระบบที่ใช้โครงข้อหมุนในระนาบตั้งทำหน้าที่ต้านแรงด้านข้างโดยรอยต่อเป็นได้ทั้งแบบตรงศูนย์หรือเอียงศูนย์

“**โครงต้านแรงดัด (Moment-Resisting Frame)**” หมายถึง โครงที่มีองค์อาคารและรอยต่อซึ่งสามารถต้านแรงโดยการดัดเป็นหลัก

“**โครงต้านแรงดัดที่มีความเหนียว (Ductile Moment-Resisting Frame)**” หมายถึง โครงต้านแรงดัดของอาคารที่ได้รับการจัดระบบโครงสร้างที่ดี มีการออกแบบเพื่อให้การวิบัติเชิงดัด (Flexural Failure) เกิดขึ้นในคานเป็นสำคัญ โดยชิ้นส่วนทั้งเสาและคานมีความสามารถด้านความเหนียวเชิงโค้ง (Curvature Ductility Capacity) ณ ตำแหน่งที่อาจเกิดการวิบัติไม่น้อยกว่า 20

“**โครงต้านแรงดัดที่มีความเหนียวจำกัด (Ductile Moment-Resisting Frame with Limited Ductility)**” หมายถึง โครงต้านแรงดัดที่มีรายละเอียดการเสริมเหล็กเพื่อให้โครงสร้างมีความเหนียวจำกัด โดยรายละเอียดการเสริมเหล็กของโครงต้านแรงดัดคอนกรีตเสริมเหล็กที่มีความเหนียวดังกล่าวให้เป็นไปตามส่วนที่ 4 ของมาตรฐานนี้

“**โครงสร้างลักษณะไม่สม่ำเสมอ (Irregular Structure)**” หมายถึง โครงสร้างที่มีความไม่ต่อเนื่องทางกายภาพของรูปทรง ลักษณะโครงสร้าง และมวลในแนวราบหรือในแนวดิ่งหรือความไม่ต่อเนื่องในระบบต้านแรงด้านข้างอย่างมีนัยสำคัญ ตามรายละเอียดที่ระบุในข้อ 3.1

“**โครงสร้างลักษณะสม่ำเสมอ (Regular Structure)**” หมายถึง โครงสร้างที่ปราศจากความไม่ต่อเนื่องทางกายภาพของรูปทรง ลักษณะโครงสร้าง และมวลในแนวราบหรือในแนวดิ่งหรือความไม่ต่อเนื่องในระบบต้านแรงด้านข้างอย่างมีนัยสำคัญ ตามรายละเอียดที่ระบุในข้อ 3.1

“**ไดอะแฟรม (Diaphragm)**” หมายถึง ระบบโครงสร้างที่วางตัวอยู่ในแนวราบหรือใกล้เคียงแนวราบทำหน้าที่ส่งถ่ายแรงด้านข้างไปสู่ชิ้นส่วนในแนวดิ่งซึ่งเป็นส่วนของระบบต้านแรงด้านข้าง คำว่าไดอะแฟรมจะหมายรวมไปถึงระบบค้ำยันในแนวราบด้วย

“**บริเวณที่ 1**” หมายถึง บริเวณที่ 1 ตามกฎกระทรวง ซึ่งเป็นพื้นที่หรือบริเวณที่เป็นดินอ่อนมากที่อาจได้รับผลกระทบจากแผ่นดินไหวระยะไกล ได้แก่ กรุงเทพมหานคร จังหวัดนนทบุรี จังหวัดปทุมธานี จังหวัดสมุทรปราการ และจังหวัดสมุทรสาคร

“บริเวณที่ 2” หมายถึง บริเวณที่ 2 ตามกฎกระทรวง ซึ่งเป็นพื้นที่หรือบริเวณที่อยู่ใกล้รอยเลื่อนที่อาจได้รับผลกระทบจากแผ่นดินไหว ได้แก่ จังหวัดกาญจนบุรี จังหวัดเชียงราย จังหวัดเชียงใหม่ จังหวัดตาก จังหวัดน่าน จังหวัดพะเยา จังหวัดแพร่ จังหวัดแม่ฮ่องสอน จังหวัดลำปาง และจังหวัดลำพูน

“บริเวณเฝ้าระวัง” หมายถึง บริเวณเฝ้าระวังตามกฎกระทรวง ซึ่งเป็นพื้นที่หรือบริเวณที่อาจได้รับผลกระทบจากแผ่นดินไหว ได้แก่ จังหวัดกระบี่ จังหวัดชุมพร จังหวัดพังงา จังหวัดภูเก็ต จังหวัดระนอง จังหวัดสงขลา และจังหวัดสุราษฎร์ธานี

“ระบบต้านแรงด้านข้าง (Lateral-Force-Resisting System)” หมายถึง ระบบโครงสร้างหรือส่วนของระบบโครงสร้างที่ออกแบบให้ต้านแรงสั่นสะเทือนจากแผ่นดินไหว

“แรงบิดโดยบังเอิญ (Accidental Torsion)” หมายถึง แรงบิดที่อาจเกิดขึ้นโดยบังเอิญจากผลของแรงเฉือนรวมในแต่ละชั้น (Story Shear) กระทำเยื้องศูนย์กลางจากจุดศูนย์กลางของความแข็งเกร็ง (Center of Rigidity) ของระบบต้านแรงด้านข้างในแต่ละชั้น โดยระยะเยื้องศูนย์กลางดังกล่าวจะต้องไม่น้อยกว่าร้อยละ 5 ของมิติอาคารที่มากที่สุดในระดับชั้นนั้น

2.2 สัญลักษณ์

A_g = พื้นที่หน้าตัดทั้งหมด หน่วยเป็นตารางมิลลิเมตร (ตารางเซนติเมตร)

A_j = พื้นที่ด้านแรงเฉือนในแนวนอนประสิทธิภาพของข้อต่อ หน่วยเป็นตารางมิลลิเมตร (ตารางเซนติเมตร)

A_s = พื้นที่หน้าตัดของเหล็กเสริมรับแรงดึง หน่วยเป็นตารางมิลลิเมตร (ตารางเซนติเมตร)

A_{sm} = พื้นที่หน้าตัดของเหล็กเสริมล่างของแผ่นพื้นคอนกรีตเสริมเหล็กแบบไร้คานที่วางผ่านหรือฝังเข้าไปในแกนเสา หน่วยเป็นตารางมิลลิเมตร (ตารางเซนติเมตร)

A_v = พื้นที่หน้าตัดของเหล็กเสริมรับแรงเฉือน หน่วยเป็นตารางมิลลิเมตร (ตารางเซนติเมตร)

b_0 = เส้นรอบรูปของหน้าตัดวิกฤตสำหรับการคำนวณกำลังต้านแรงเฉือน V_c ในแผ่นพื้น หน่วยเป็นมิลลิเมตร (เซนติเมตร)

b_1 = ความกว้างของหน้าตัดวิกฤตที่วัดในทิศทางของช่วงที่ใช้หาโมเมนต์ หน่วยเป็นมิลลิเมตร (เซนติเมตร)

b_2 = ความกว้างของหน้าตัดวิกฤตที่วัดในทิศทางตั้งฉากกับ b_1 หน่วยเป็นมิลลิเมตร (เซนติเมตร)

b_w = ความกว้างของตัวคาน หน่วยเป็นมิลลิเมตร (เซนติเมตร)

c_1 = มิติที่มากที่สุดของหน้าตัดเสา หน่วยเป็นมิลลิเมตร (เซนติเมตร)

c_2 = มิติที่น้อยที่สุดของหน้าตัดเสา หน่วยเป็นมิลลิเมตร (เซนติเมตร)

d = ความลึกประสิทธิภาพหรือระยะจากขอบนอกสุดด้านรับแรงอัดถึงจุดศูนย์กลางถ่วงของเหล็กเสริมรับแรงดึง หน่วยเป็นมิลลิเมตร (เซนติเมตร)

d_b = เส้นผ่านศูนย์กลางของเหล็กเสริม หน่วยเป็นมิลลิเมตร (เซนติเมตร)

- f'_c = หน่วยแรงอัดประลัยของคอนกรีต หาได้จากการทดสอบแท่งคอนกรีตทรงกระบอกขนาดมาตรฐาน $\varnothing 150 \times 300$ มิลลิเมตร หน่วยเป็นเมกะปาสกาล (กิโลกรัมแรงต่อตารางเซนติเมตร)
- f_{pc} = หน่วยแรงอัดเฉลี่ยในคอนกรีตที่เป็นผลจากการอัดแรงและมีการสูญเสียของการอัดแรงเกิดขึ้นแล้ว หน่วยเป็นเมกะปาสกาล (กิโลกรัมแรงต่อตารางเซนติเมตร)
- f_y = กำลังที่จุดครากของเหล็กเสริม หน่วยเป็นเมกะปาสกาล (กิโลกรัมแรงต่อตารางเซนติเมตร)
- h = ความลึกของคานหรือข้อต่อ หน่วยเป็นมิลลิเมตร (เซนติเมตร)
- H_c = ความสูงช่วงว่างของเสา หน่วยเป็นมิลลิเมตร (เซนติเมตร)
- K = ค่าสัมประสิทธิ์ของโครงสร้างอาคารที่รับแรงในแนวราบตามที่กำหนดในกฎกระทรวง
- l_0 = ความยาวน้อยสุดที่ต้องจัดให้มีเหล็กดัดหรือเหล็กปลอกตามที่กำหนด โดยวัดจากขอบของข้อต่อไปตามแนวแกนขององค์อาคาร
- L_1 = ความยาวช่วงของแผ่นพื้นในทิศทางที่ใช้หาโมเมนต์ วัดจากศูนย์กลางถึงศูนย์กลางของที่รองรับ หน่วยเป็นมิลลิเมตร (เซนติเมตร)
- L_2 = ความยาวช่วงตามขวางกับ L_1 วัดจากศูนย์กลางถึงศูนย์กลางของที่รองรับ หน่วยเป็นมิลลิเมตร (เซนติเมตร)
- L_c = ความยาวช่วงว่างของคาน หน่วยเป็นมิลลิเมตร (เซนติเมตร)
- L_{dh} = ความยาวระยะฝังเพิ่ม (Development Length) ของของมาตรฐานรับแรงดึง โดยวัดจากหน้าตัดวิกฤตไปยังริมนอกสุดของของอ หน่วยเป็นมิลลิเมตร (เซนติเมตร)
- M_s = สัดส่วนของโมเมนต์คัดในแผ่นพื้นที่ถ่ายให้จุดรองรับ หน่วยเป็นนิวตัน-มิลลิเมตร (กิโลกรัมแรง-เซนติเมตร)
- M_n = โมเมนต์คัดระบุ หน่วยเป็นนิวตัน-มิลลิเมตร (กิโลกรัมแรง-เซนติเมตร)
- M_u = โมเมนต์คัดปรับค่า หน่วยเป็นนิวตัน-มิลลิเมตร (กิโลกรัมแรง-เซนติเมตร)
- s = ระยะเรียงของเหล็กดัดหรือเหล็กปลอก หน่วยเป็นมิลลิเมตร (เซนติเมตร)
- s_0 = ระยะเรียงสูงสุดของเหล็กดัดหรือเหล็กปลอกในเสา หน่วยเป็นมิลลิเมตร (เซนติเมตร)
- s_1 = ระยะเรียงสูงสุดของเหล็กดัดหรือเหล็กปลอกในคาน หน่วยเป็นมิลลิเมตร (เซนติเมตร)
- t = ความหนาของแผ่นพื้น หน่วยเป็นมิลลิเมตร (เซนติเมตร)
- V_c = กำลังต้านแรงเฉือนระบุที่รับโดยคอนกรีต หน่วยเป็นนิวตัน (กิโลกรัมแรง)
- V_{col} = แรงเฉือนที่เกิดขึ้นในเสา ที่ใช้ในการออกแบบข้อต่อระหว่างคานและเสา หน่วยเป็นนิวตัน (กิโลกรัมแรง)
- V_j = แรงเฉือนในแนวนอนสูงสุดที่กระทำต่อข้อต่อ หน่วยเป็นนิวตัน (กิโลกรัมแรง)
- V_n = กำลังต้านแรงเฉือนระบุ หน่วยเป็นนิวตัน (กิโลกรัมแรง)
- V_p = แรงเฉือนเนื่องจากแรงดึงประสิทธิผลของเหล็กเสริมอัดแรงที่พิจารณา หน่วยเป็นนิวตัน (กิโลกรัมแรง)

V_u = แรงเฉือนปรับค่า

w_u = น้ำหนักบรรทุกทุกปรับค่า

α_s = ค่าคงที่ที่ใช้ในการคำนวณกำลังต้านแรงเฉือน V_c ในแผ่นพื้น

β_c = อัตราส่วนด้านยาวต่อด้านสั้นของเสาหรือของพื้นที่รับน้ำหนักหรือแรงปฏิกิริยา

β_p = ค่าคงที่ที่ใช้ในการคำนวณกำลังต้านแรงเฉือน V_c ในแผ่นพื้นคอนกรีตอัดแรง

ϕ = ตัวคูณลดกำลัง

γ_f = สัดส่วนของโมเมนต์ดัดไม่สมดุลซึ่งถ่ายผ่าน โดยแรงดัดที่จุดต่อระหว่างแผ่นพื้นและเสา

$$= \frac{1}{1 + 2/3\sqrt{b_1/b_2}}$$

ส่วนที่ 3 ลักษณะและรูปทรงของโครงสร้าง

3.1 เกณฑ์กำหนดสำหรับการจำแนกอาคารตามลักษณะและรูปทรงของโครงสร้าง

การพิจารณาว่าอาคารมีลักษณะสม่ำเสมอตามกฎหมายควบคุมอาคารว่าด้วยการก่อสร้างอาคารในเขตที่อาจได้รับแรงสั่นสะเทือนจากแผ่นดินไหวนั้น ให้ใช้เกณฑ์ดังนี้

3.1.1 บริเวณที่ 1

อาคารในบริเวณที่ 1 จะถือว่ามีลักษณะไม่สม่ำเสมอหากมีความไม่ต่อเนื่องทางกายภาพของลักษณะหรือรูปทรงของโครงสร้างเป็นดังนี้

- (1) อาคารที่มีประเภทกิจกรรมการใช้อาคารดังต่อไปนี้
 - (ก) อาคารที่จำเป็นต่อความเป็นอยู่ของสาธารณชน เช่น สถานพยาบาลที่รับผู้ป่วยไว้ค้างคืน สถานีดับเพลิง อาคารศูนย์บรรเทาสาธารณภัย อาคารศูนย์สื่อสาร ท่าอากาศยาน โรงไฟฟ้า โรงผลิตและเก็บน้ำประปา
 - (ข) อาคารเก็บวัตถุอันตราย เช่น วัตถุระเบิด วัตถุไวไฟ วัตถุมีพิษ วัตถุแก๊สแรงดันสูง หรือวัตถุที่ระเบิดได้
 - (ค) อาคารสาธารณะที่มีผู้ใช้อาคารได้ตั้งแต่สามร้อยคนขึ้นไป ได้แก่ โรงมหรสพ หอประชุม หอศิลป์ พิพิธภัณฑ์สถาน หอสมุด ศาสนสถาน สนามกีฬา อัฒจันทร์ ตลาด ห้างสรรพสินค้า ศูนย์การค้า สถานีรถ และโรงแรม
 - (ง) สถานศึกษาที่รับนักเรียนหรือนักศึกษาได้ตั้งแต่สองร้อยห้าสิบคนขึ้นไปจะถือว่ามีลักษณะไม่สม่ำเสมอหากมีความไม่ต่อเนื่องทางกายภาพของลักษณะหรือรูปทรงของโครงสร้างในแนวดิ่งหรือในแนวราบเป็นไปตามข้อใดข้อหนึ่งในตารางที่ 1 หรือตารางที่ 2
- (2) อาคารที่มีประเภทกิจกรรมการใช้อาคารอื่นนอกเหนือจาก (1) และมีความสูงตั้งแต่ 23 เมตรขึ้นไปจะถือว่ามีลักษณะไม่สม่ำเสมอหากมีความไม่ต่อเนื่องทางกายภาพของลักษณะหรือรูปทรงของโครงสร้างในแนวดิ่งเป็นไปตามข้อ 5 ในตารางที่ 1 หรือในแนวราบเป็นไปตามข้อ 1 ในตารางที่ 2
- (3) อาคารที่มีประเภทกิจกรรมการใช้อาคารอื่นนอกเหนือจาก (1) และมีความสูงน้อยกว่า 23 เมตรจะถือว่ามีลักษณะไม่สม่ำเสมอหากมีความไม่ต่อเนื่องทางกายภาพของลักษณะหรือรูปทรงของโครงสร้างในแนวดิ่งเป็นไปตามข้อ 5 ในตารางที่ 1

3.1.2 บริเวณที่ 2

อาคารในบริเวณที่ 2 จะถือว่ามีลักษณะไม่สม่ำเสมอหากมีความไม่ต่อเนื่องทางกายภาพของลักษณะหรือรูปทรงของโครงสร้างในแนวดิ่งหรือในแนวราบเป็นไปตามข้อใดข้อหนึ่งในตารางที่ 1 หรือตารางที่ 2

3.2 ในการพิจารณาความไม่สม่ำเสมอของโครงสร้างอาคารในข้อ 3.1 ให้ผู้ออกแบบคำนึงถึงสติเฟนสและกำลังขององค์อาคารและส่วนประกอบต่างๆ ของอาคาร เช่น ผนังก่ออิฐในอาคารขนาดเล็ก ที่มีผลอย่างมีนัยสำคัญต่อการต้านทานแรงสั่นสะเทือนของแผ่นดินไหว

ตารางที่ 1 ความไม่สม่ำเสมอของโครงสร้างในแนวดิ่ง (Vertical Structural Irregularities)

(ข้อ 3.1)

รูปแบบความไม่สม่ำเสมอและคำจำกัดความ	หมายเหตุ
<p>1. ความไม่สม่ำเสมอของสติเฟนส (Stiffness irregularity) หรือชั้นที่อ่อน (Soft Story) ชั้นที่อ่อน หมายถึง ชั้นที่มีสติเฟนสทางด้านข้าง (Lateral Stiffness) มีค่าน้อยกว่าร้อยละ 70 ของชั้นที่เหนือถัดขึ้นไปหรือน้อยกว่าร้อยละ 80 ของสติเฟนสเฉลี่ยของสามชั้นที่เหนือขึ้นไป</p>	ดูตัวอย่างในรูปที่ 1 (ก)
<p>2. ความไม่สม่ำเสมอของมวล (Mass Irregularity) ความไม่สม่ำเสมอของมวล หมายถึง มวลประสิทธิผล (Effective Mass) ของชั้นใดๆ มีค่ามากกว่าร้อยละ 150 ของชั้นที่ติดกัน (หลังคาที่มีมวลน้อยกว่าพื้นชั้นถัดลงมาไม่จำเป็นต้องนำมาพิจารณา)</p>	ดูตัวอย่างในรูปที่ 1 (ข)
<p>3. ความไม่สม่ำเสมอทางเรขาคณิตของรูปทรงในแนวดิ่ง (Vertical Geometrical Irregularity) ความไม่สม่ำเสมอทางเรขาคณิตของรูปทรงในแนวดิ่ง หมายถึง มิติในแนวราบของระบบต้านแรงทางด้านข้างของชั้นใด ๆ มีค่ามากกว่าร้อยละ 130 ของชั้นที่ติดกัน ยกเว้น Penthouse ที่สูง 1 ชั้น ไม่จำเป็นต้องนำมาพิจารณา</p>	ดูตัวอย่างในรูปที่ 1 (ค)
<p>4. ความไม่ต่อเนื่องในระนาบขององค์อาคารต้านแรงด้านข้างในแนวดิ่ง (In-Plane Discontinuity in Vertical Lateral-Force-Resisting Element) ความไม่ต่อเนื่องในระนาบขององค์อาคารในแนวดิ่งจะพิจารณาเมื่อระยะเชิงในระนาบขององค์อาคารต้านแรงด้านข้างมีค่ามากกว่าความยาวขององค์อาคารนั้นๆ</p>	ดูตัวอย่างในรูปที่ 1 (ง)
<p>5. ความไม่ต่อเนื่องของกำลัง (Discontinuity in Capacity) หรือชั้นที่อ่อนแอ (Weak Story) ชั้นที่อ่อนแอ หมายถึง ชั้นที่มีผลรวมกำลังของชิ้นส่วนที่ทำหน้าที่ร่วมกันรับแรงแผ่นดินไหวในทิศทางที่พิจารณาทั้งหมด มีค่าน้อยกว่าร้อยละ 80 ของชั้นที่เหนือถัดขึ้นไป</p>	ดูตัวอย่างในรูปที่ 1 (จ)

ข้อยกเว้น: โครงสร้างจะไม่จัดอยู่ในรูปทรงแบบที่ 1 หรือ 2 ตามตารางที่ 1 เมื่อมีค่าอัตราส่วนการเคลื่อนตัวด้านข้างระหว่างชั้นของชั้นใด ๆ ภายใต้อิทธิพลของแรงด้านข้างสถิตเทียบเท่าไม่เกินกว่า 1.3 เท่าของชั้นที่เหนือถัดขึ้นไป ทั้งนี้ค่าอัตราส่วนดังกล่าวของสองชั้นบนสุดไม่จำเป็นต้องนำมาพิจารณา รวมถึงไม่จำเป็นต้องพิจารณาผลของการบิดในการคำนวณการเคลื่อนตัวดังกล่าวด้วย

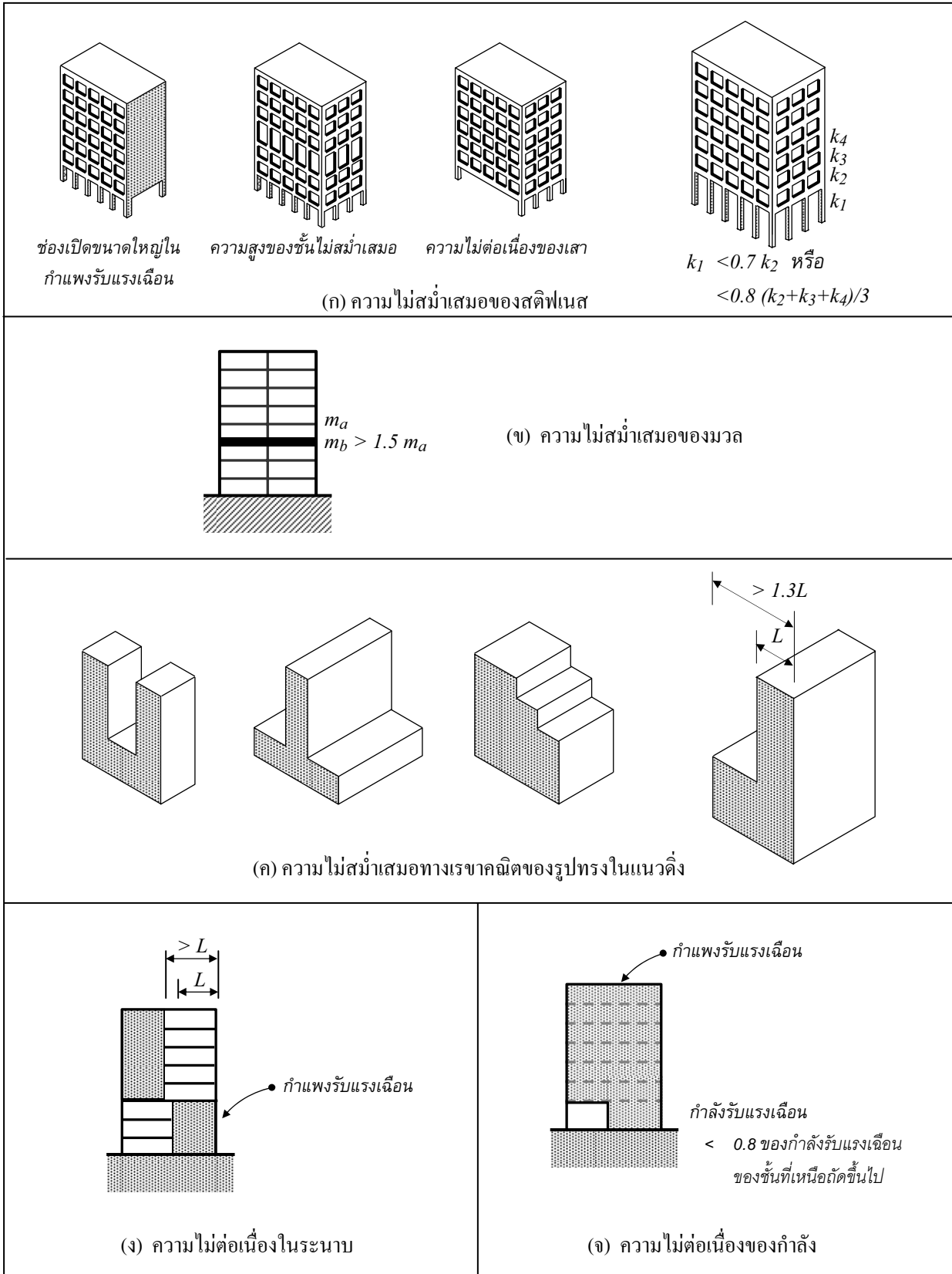

รูปที่ 1 ตัวอย่างความไม่สม่ำเสมอของโครงสร้างในแนวตั้ง

ตารางที่ 2 ความไม่สม่ำเสมอของผังโครงสร้าง (Plan Structural Irregularities)

(ข้อ 3.1)

รูปแบบความไม่สม่ำเสมอและคำจำกัดความ	หมายเหตุ
<p>1. ความไม่สม่ำเสมอเชิงการบิด (Torsional Irregularity) พิจารณากรณีที่ไดอะแฟรมเป็นประเภทไม่อ่อนตัว (Not Flexible)</p> <p>โครงสร้างจะถือว่ามีความไม่สม่ำเสมอเชิงการบิดเมื่อค่าสูงสุดของการเคลื่อนตัวด้านข้างระหว่างชั้นในแนวตั้งฉากกับแนวแกน [คำนวณจากแรงด้านข้างที่รวมผลของแรงบิด โดยบังเอิญ (Accidental Torsion)] ที่ปลายด้านหนึ่งของโครงสร้างมีค่ามากกว่า 1.2 เท่าของค่าเฉลี่ยที่ปลายทั้งสองด้าน</p>	ดูตัวอย่างในรูปที่ 2 (ก)
<p>2. ความไม่สม่ำเสมอจากการมีมุมหักเข้าข้างใน (Re-entrant Corners)</p> <p>โครงสร้างจะถือว่ามีความไม่สม่ำเสมอจากการมีมุมหักเข้าข้างใน เมื่อผังโครงสร้างและระบบด้านแรงด้านข้างมีลักษณะหักเข้าข้างใน ทำให้เกิดส่วนยื่น โดยที่ส่วนยื่นนั้นมีระยะภายในแต่ละทิศทางมากกว่าร้อยละ 15 ของมิติของผังในทิศทางนั้น</p>	ดูตัวอย่างในรูปที่ 2 (ข)
<p>3. ความไม่ต่อเนื่องของไดอะแฟรม (Diaphragm Discontinuity)</p> <p>โครงสร้างจะถือว่ามีความไม่ต่อเนื่องของไดอะแฟรม เมื่อไดอะแฟรมมีความไม่ต่อเนื่องหรือมีการเปลี่ยนค่าสติเฟนสอย่างทันทีทันใด รวมถึงการเจาะช่องหรือมีช่องเปิดมากกว่าร้อยละ 50 ของพื้นที่ไดอะแฟรมหรือสติเฟนสประสิทธิผลของไดอะแฟรมของชั้นใดชั้นหนึ่ง มีการเปลี่ยนแปลงมากกว่าร้อยละ 50 เมื่อเทียบกับชั้นถัดไป</p>	ดูตัวอย่างในรูปที่ 2 (ค)
<p>4. การเยื้องออกนอกระนาบ (Out-of-Plane Offsets)</p> <p>โครงสร้างจะถือว่ามีความไม่สม่ำเสมอจากการเยื้องออกนอกระนาบเมื่อเส้นทาง การถ่ายแรงของแรงด้านข้างมีความไม่ต่อเนื่อง เช่น กรณีมีการเยื้องระหว่างระนาบของกำแพงรับแรงด้านข้าง</p>	ดูตัวอย่างในรูปที่ 2 (ง)
<p>5. ระบบที่ไม่ขนานกัน (Nonparallel Systems)</p> <p>ระบบที่ไม่ขนานกัน ได้แก่ ระบบที่มีชิ้นส่วนแนวตั้งที่ด้านแรงด้านข้างวางตัวในแนวที่ไม่ขนานกัน หรือไม่สมมาตรกัน เมื่อเทียบกับแกนหลักของระบบด้านแรงด้านข้าง</p>	ดูตัวอย่างในรูปที่ 2 (จ)

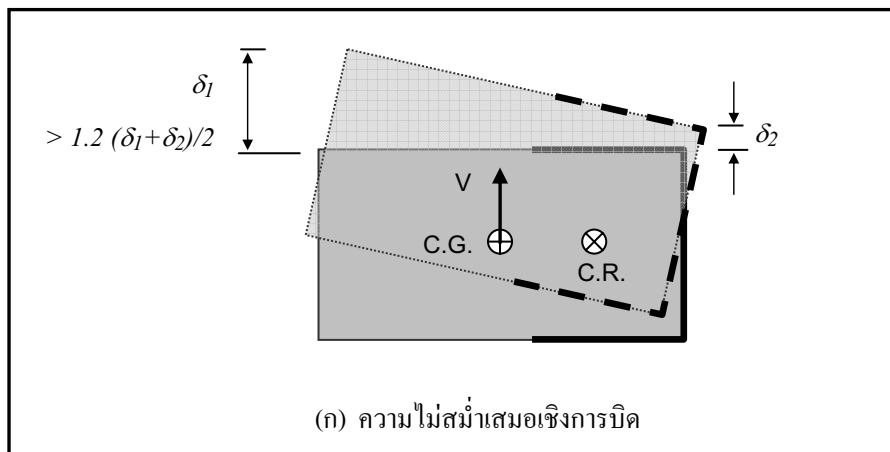

รูปที่ 2 ตัวอย่างความไม่สม่ำเสมอของผังโครงสร้าง

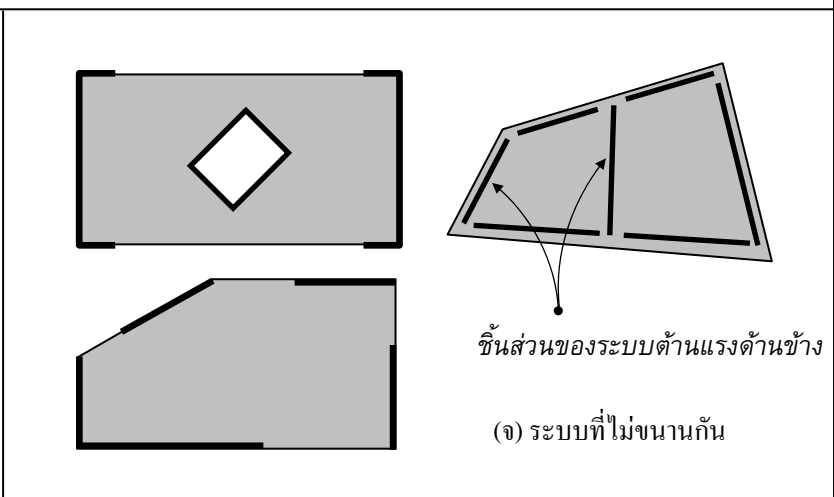
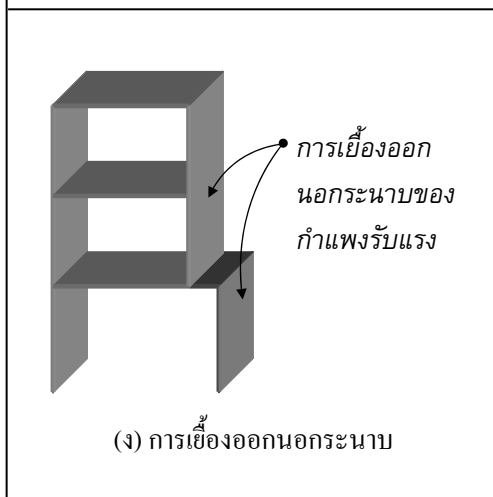
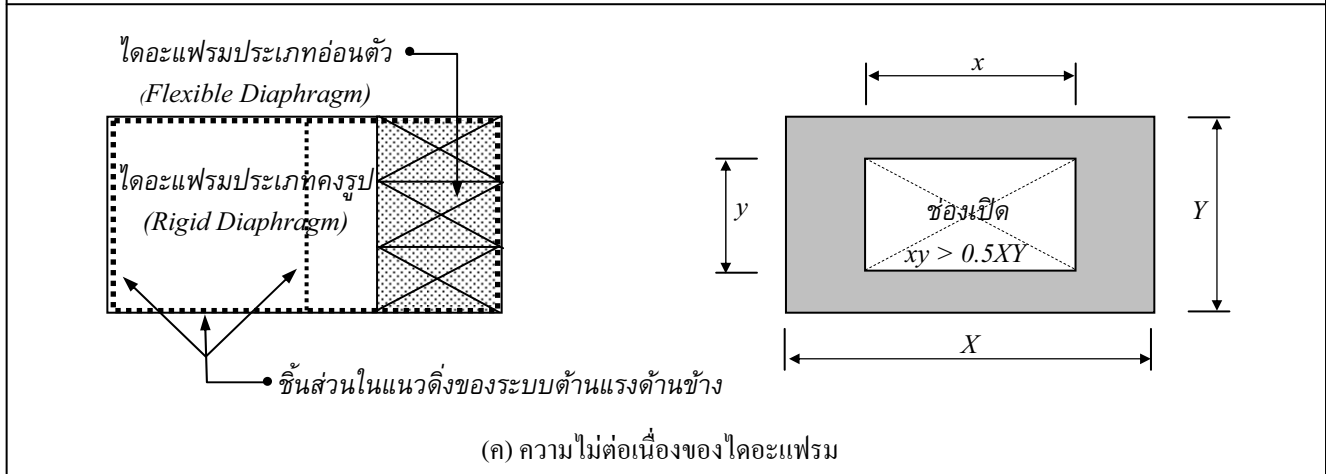
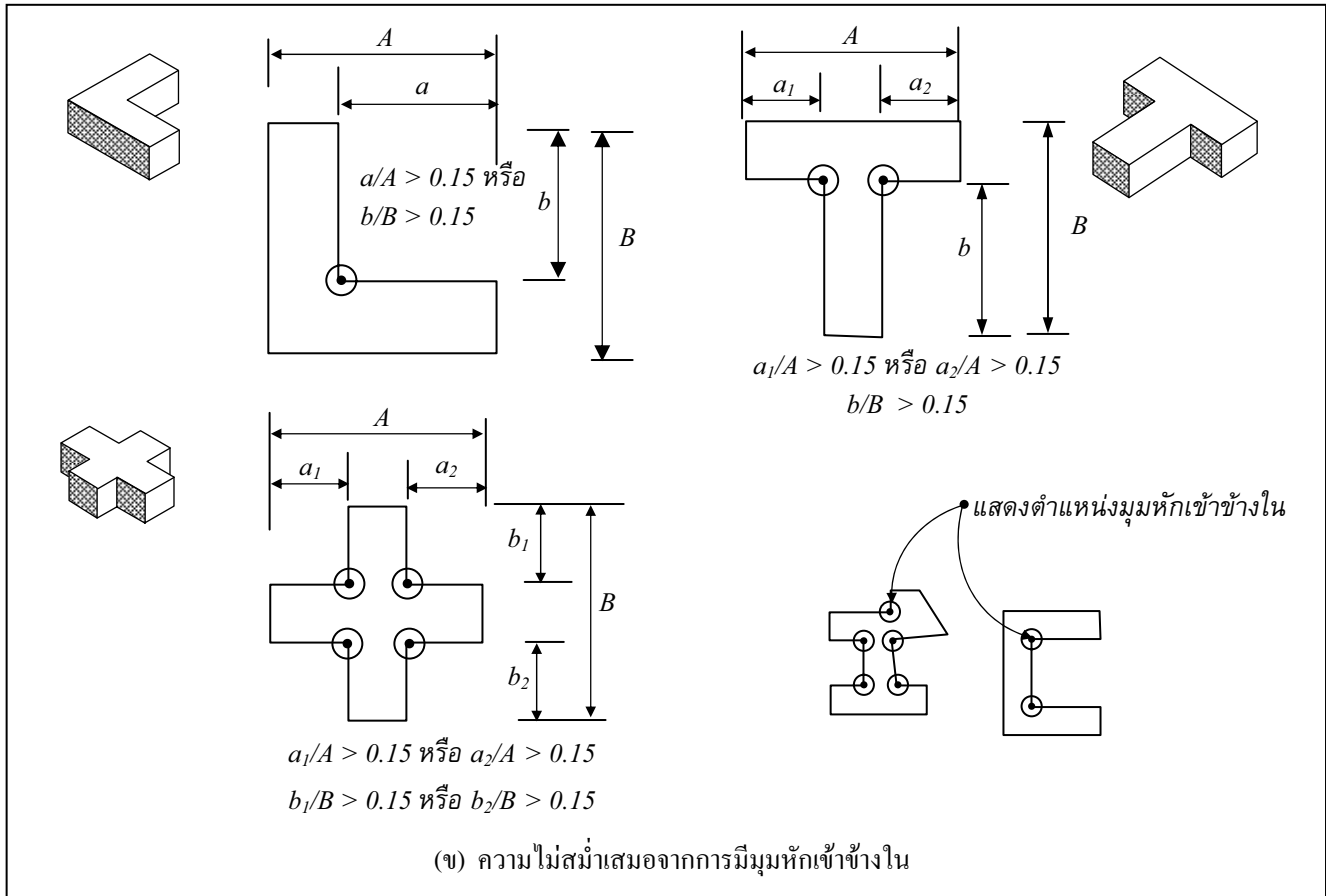

รูปที่ 2 ตัวอย่างความไม่สม่ำเสมอของผังโครงสร้าง (ต่อ)

ส่วนที่ 4 รายละเอียดการเสริมเหล็กโครงสร้างดัดที่มีความเหนียวจำกัดสำหรับโครงสร้างคอนกรีตเสริมเหล็ก

4.1 คานและเสา คานในมาตรฐานนี้ หมายความว่า องค์อาคารของโครงสร้างดัดที่มีแรงตามแนวแกนปรับค่า (Factored Axial Load) ไม่มากกว่า $0.10 A_g f_c'$ และเสาในมาตรฐานนี้หมายถึงองค์อาคารของโครงสร้างดัดที่มีแรงตามแนวแกนปรับค่ามากกว่าค่าดังกล่าว

4.2 กำล้งด้านแรงเฉือน กำล้งด้านแรงเฉือนที่ใช้ออกแบบ คาน เสา และแผ่นพื้นสองทางแบบไร้คาน สำหรับด้านแรงสั่นสะเทือนจากแผ่นดินไหวจะต้องไม่น้อยกว่าค่าแรงเฉือนในข้อ 4.2.1 หรือข้อ 4.2.2 ข้อใดข้อหนึ่ง

4.2.1 แรงเฉือนที่เกิดขึ้นเมื่อแรงดัดที่ปลายขององค์อาคารทั้งสองถึงค่าโมเมนต์กำล้งระบรวรวมกับแรงเฉือนจากน้ำหนักบรรทุกเนื่องจากแรงโน้มถ่วง (ถ้ามี) (รูปที่ 3)

4.2.2 แรงเฉือนสูงสุดที่ได้จากการรวมน้ำหนักบรรทุกออกแบบ (Design Load Combinations) ที่พิจารณาแรงเนื่องจากแผ่นดินไหวเป็น 2 เท่าของแรงที่กำหนดในกฎหมายควบคุมอาคารว่าด้วยการก่อสร้างอาคารในเขตที่อาจได้รับแรงสั่นสะเทือนจากแผ่นดินไหว

4.3 การเสริมเหล็กในคาน ข้อกำหนดการเสริมเหล็กในคานของโครงสร้างดัดมีรายละเอียดดังนี้ (รูปที่ 4)

4.3.1 กำล้งด้าน โมเมนต์บวกที่ขอบของข้อต่อจะต้องไม่น้อยกว่าหนึ่งในสามของกำล้งด้าน โมเมนต์ลบที่ขอบของข้อต่อเดียวกัน นอกจากนี้กำล้งด้าน โมเมนต์บวกและโมเมนต์ลบที่หน้าตัดใดๆ ตลอดความยาวคานจะต้องไม่น้อยกว่าหนึ่งในห้าของกำล้งด้าน โมเมนต์สูงสุดที่ขอบของข้อต่อที่ปลายทั้งสองของคาน

4.3.2 ภายในบริเวณปลายคานที่ห่างจากขอบของจตุรรองรับเป็นระยะ 2 เท่าของความลึกคานจะต้องเสริมเหล็กปลอกที่มีระยะเรียงของเหล็กปลอกไม่มากกว่าค่าที่น้อยที่สุดของค่าดังต่อไปนี้

- (1) 1 ใน 4 ของความลึกประสิทธิภาพ
- (2) 8 เท่าของขนาดเส้นผ่านศูนย์กลางของเหล็กเสริมตามยาวที่มีขนาดเล็กที่สุด
- (3) 24 เท่าของขนาดเส้นผ่านศูนย์กลางของเหล็กปลอก
- (4) 300 มิลลิเมตร

และเหล็กปลอกแรกจะอยู่ห่างจากขอบของจตุรรองรับเป็นระยะ ไม่มากกว่า 50 มิลลิเมตร

4.3.3 ระยะเรียงของเหล็กปลอกในบริเวณอื่นที่นอกเหนือจากข้อ 4.3.2 จะต้องไม่มากกว่าครึ่งหนึ่งของความลึกประสิทธิภาพ

4.3.4 ควรหลีกเลี่ยงการทาบเหล็กเสริมตามยาวทั้งบนและล่างภายในระยะ 2 เท่าของความลึกคาน เมื่อวัดจากขอบของจตุรรองรับ

4.4 การเสริมเหล็กในเสา ข้อกำหนดการเสริมเหล็กในเสาของโครงสร้างดัดมีรายละเอียดดังนี้ (รูปที่ 5)

4.4.1 ในกรณีเหล็กปลอกเดี่ยว จะต้องเสริมเหล็กปลอกเดี่ยวที่มีระยะไม่มากกว่าระยะ s_0 ตลอดความยาว l_0 ที่วัดจากขอบของข้อต่อเสา โดยที่ระยะ s_0 จะต้องไม่มากกว่าค่าที่น้อยที่สุดของค่าดังต่อไปนี้

- (1) 8 เท่าของขนาดเส้นผ่านศูนย์กลางของเหล็กเสริมตามยาวที่มีขนาดเล็กที่สุด
- (2) 24 เท่าของขนาดเส้นผ่านศูนย์กลางของเหล็กปลอก
- (3) ครึ่งหนึ่งของมิติที่เล็กที่สุดของหน้าตัดเสา
- (4) 300 มิลลิเมตร

และเหล็กปลอกแรกจะต้องอยู่ห่างจากขอบของข้อต่อเป็นระยะไม่มากกว่า $0.5 s_0$

4.4.2 สำหรับความยาว l_0 ในข้อ 4.4.1 จะต้องไม่น้อยกว่าค่าที่มากที่สุดของค่าดังต่อไปนี้

- (1) 1 ใน 6 ของความสูงจากขอบถึงขอบของเสา
- (2) มิติที่มากที่สุดของหน้าตัดเสา
- (3) 500 มิลลิเมตร

4.4.3 ในกรณีเหล็กปลอกเกลียว การเสริมเหล็กให้เป็นไปตามข้อกำหนดสำหรับการเสริมเหล็กองค์อาคารรับแรงอัดในมาตรฐานสำหรับอาคารคอนกรีตเสริมเหล็ก โดยวิธีกำลังของสมาคมวิศวกรรมสถานแห่งประเทศไทย ในพระบรมราชูปถัมภ์

4.4.4 ข้อต่อระหว่างเสาและคานหรือระหว่างเสาและแผ่นพื้นในกรณีแผ่นพื้นไร้คานจะต้องมีการเสริมเหล็กปลอกเป็นปริมาณไม่น้อยกว่า

$$A_v = \frac{1}{3} \frac{c_1 s}{f_y} \quad (4.4.4)$$

(หรือไม่น้อยกว่า $A_v = 3.5 \frac{c_1 s}{f_y}$ สำหรับหน่วยเมตริก)

โดยที่เหล็กเสริมนี้จะต้องเสริมภายในเสาเป็นความลึกไม่น้อยกว่าความลึกของคานที่ลึกที่สุดที่ข้อต่อนั้น

ข้อยกเว้น ข้อต่อระหว่างเสาและคานหรือระหว่างเสาและแผ่นพื้นไร้คาน ที่ไม่ได้เป็นส่วนหลักของระบบรับแรงต้านแรงสั่นสะเทือนจากแผ่นดินไหว และมีการยึดโคนเสาทั้ง 4 ด้านด้วยคานหรือแผ่นพื้นที่มีความลึกเท่ากัน โดยประมาณ

4.4.5 ระยะเรียงของเหล็กปลอกเดี่ยวในส่วนที่นอกเหนือจากข้อ 4.4.1 จะต้องไม่มากกว่า 2 เท่าของระยะ s_0

4.4.6 พื้นที่หน้าตัดเหล็กเสริมตามยาวของเสาจะต้องไม่น้อยกว่าร้อยละ 1 และไม่ควรมากกว่าร้อยละ 6 ของพื้นที่หน้าตัดทั้งหมด

4.4.7 การต่อเหล็กเสริมในเสาควรต่อบริเวณช่วงกลางความสูงเสา โดยวิธีการต่อเหล็กให้เป็นไปตามมาตรฐานสำหรับอาคารคอนกรีตเสริมเหล็ก โดยวิธีกำลังของสมาคมวิศวกรรมสถานแห่งประเทศไทยฯ

4.4.8 รอยต่อของเหล็กเสริมแต่ละเส้นที่อยู่ข้างเคียง ต้องไม่อยู่ในแนวเดียวกัน และควรเหลื่อมกันประมาณ 1.00 เมตร หากไม่จำเป็นจริงๆ แล้วไม่ควรต่อเหล็กเสริม

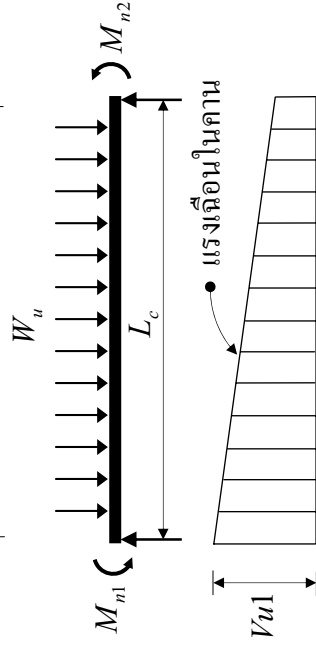
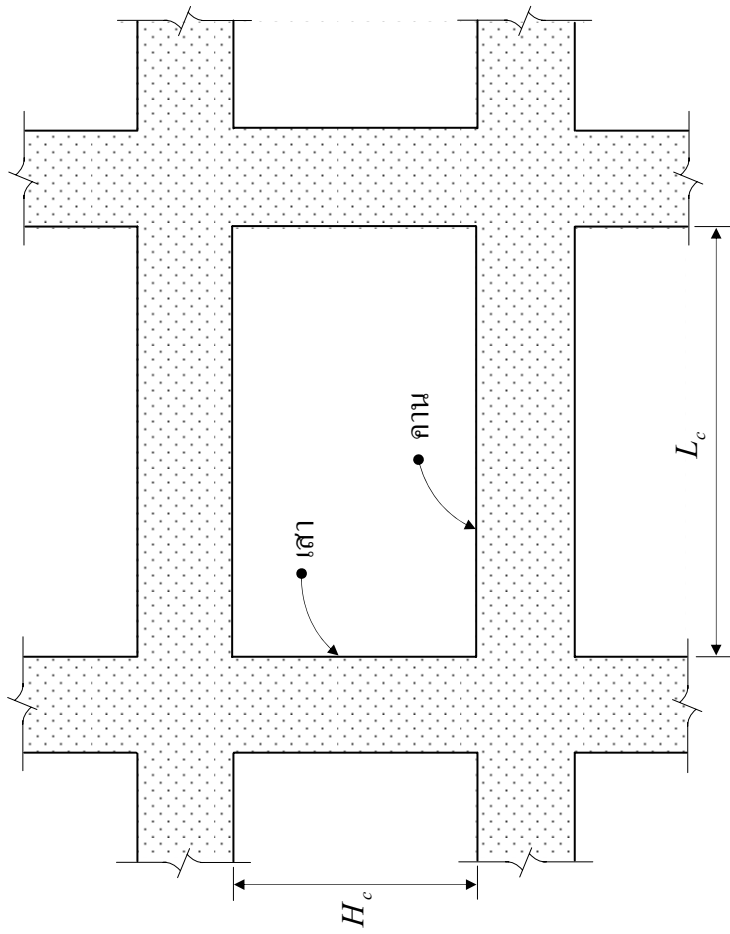

$$V_{u1} = \frac{M_{n1} + M_{n2}}{L_c} + \frac{1}{2} w_u L_c$$

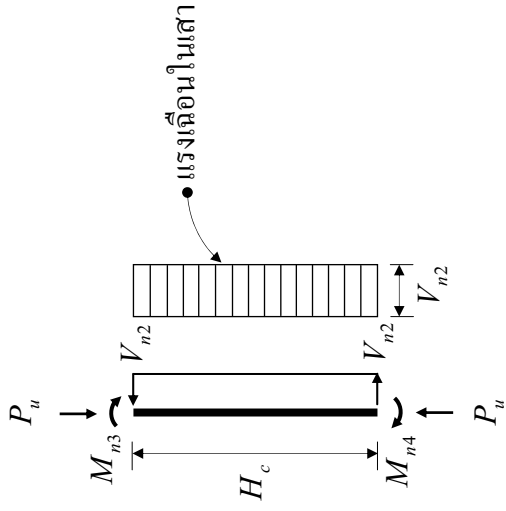

หมายเหตุ นำหนักบรรทุกปรับค่า W_u และ P_u ให้คำนวณจากชุดน้ำหนักบรรทุกรวมระหว่างน้ำหนักบรรทุกคงที่ น้ำหนักบรรทุกจร และแรงสั่นสะเทือนจากแผ่นดินไหว

รูปที่ 3 ตัวอย่างการคำนวณกำลังต้านแรงเฉือนตามข้อ 4.2.1

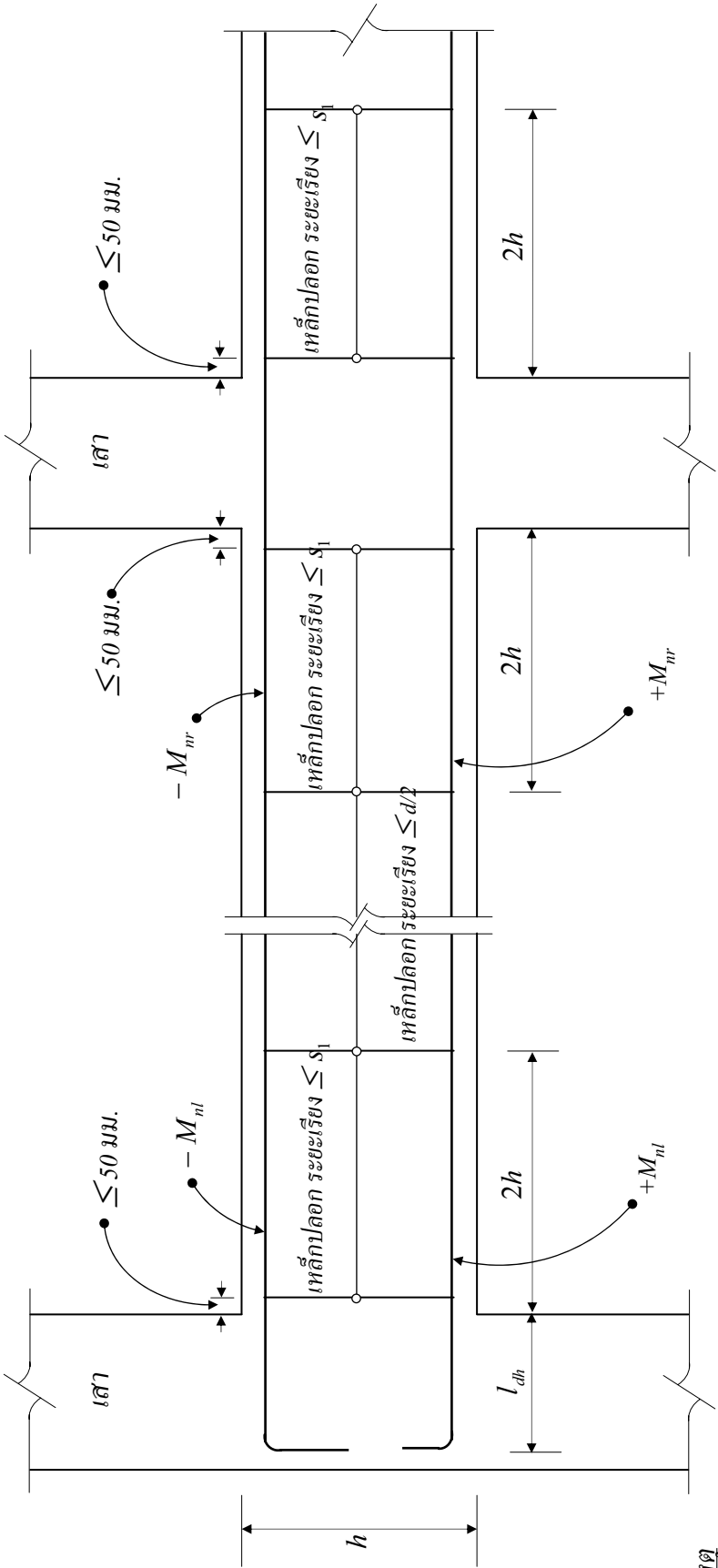

หมายเหตุ

ก) ระยะเรียงของเหล็กปลอก s_1 ต้องไม่มากกว่าค่าที่น้อยสุดของค่าดังต่อไปนี้

- (1) 1 ใน 4 ของความลึกประสิทธิภาพ
- (2) 8 เท่าของเส้นผ่านศูนย์กลางเหล็กเสริมตามความยาวที่มีขนาดเล็กลงสุด
- (3) 24 เท่าของเส้นผ่านศูนย์กลางเหล็กปลอก และ
- (4) 300 มิลลิเมตร

ข) กำลังต้านโมเมนต์ของคานต้องเป็นไปตามข้อกำหนดดังต่อไปนี้

- (1) $+M_{nl} \geq (1/3)(-M_{nr})$ (2) $+M_{nr} \geq (1/3)(-M_{nr})$ และ
- (3) $+M_n$ และ $-M_n$ ที่หน้าตัดใดๆ $\geq (1/5)$ ของค่าสูงสุดระหว่าง $-M_{nl}$ และ $-M_{nr}$

รูปที่ 4 รายละเอียดการเสริมเหล็กในคาน

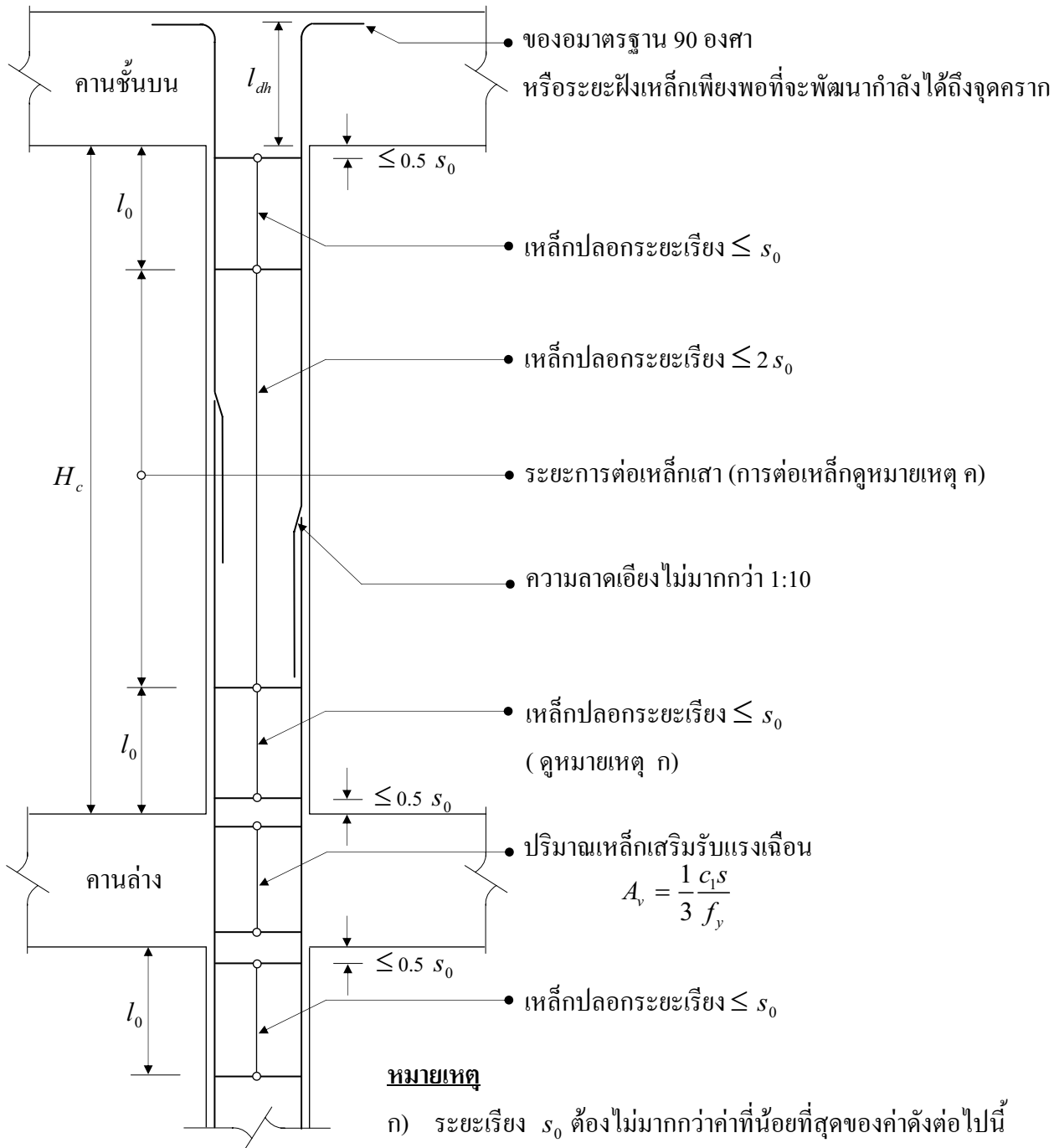

หมายเหตุ

- ก) ระยะเรียง s_0 ต้องไม่มากกว่าค่าที่น้อยที่สุดของค่าดังต่อไปนี้
- (1) 8 เท่าของเส้นผ่านศูนย์กลางเหล็กเสริมตามยาวที่มีขนาดเล็กที่สุด
 - (2) 24 เท่าของเส้นผ่านศูนย์กลางเหล็กปลอก
 - (3) $c_2 / 2$ และ (4) 300 มิลลิเมตร
- ข) ระยะ l_0 ต้องไม่น้อยกว่าค่าที่มากที่สุดของค่าดังต่อไปนี้
- (1) $H/6$ (2) c_1 และ (3) 500 มิลลิเมตร
- ค) การต่อเหล็กเสาให้ต่อบริเวณช่วงกลางความสูงเสา
- ง) อัตราส่วนพื้นที่หน้าตัด A_s / A_g ของเสา ต้องไม่น้อยกว่าร้อยละ 1 และไม่ควรมากกว่าร้อยละ 6

รูปที่ 5 รายละเอียดการเสริมเหล็กในเสา

4.5 การออกแบบข้อต่อระหว่างคานและเสา

ข้อต่อระหว่างคานและเสาต้องมีขนาดใหญ่เพียงพอเพื่อให้แรงภายในข้อต่อมีค่าเกินกว่ากำลังของข้อต่อ ดังรายละเอียดต่อไปนี้

4.5.1 แรงเฉือนในแนวนอนสูงสุดที่กระทำต่อข้อต่อ (V_j) จะต้องไม่มากกว่ากำลังต้านทานแรงเฉือนออกแบบ (ϕV_n) หรือ

$$V_j \leq \phi V_n \quad (4.5.1)$$

โดยที่ตัวคูณลดกำลังของข้อต่อ (ϕ) ให้ใช้เท่ากับ 0.85

4.5.2 แรงเฉือนในแนวนอนสูงสุดที่กระทำต่อข้อต่อเป็นแรงเฉือนที่เกิดขึ้นเมื่อหน้าตัดคานที่ปลายคานทั้งสองด้านของข้อต่อมีกำลังต้านทานโมเมนต์ค้ำยันในทิศทางเดียวกันดังแสดงในรูปที่ 6

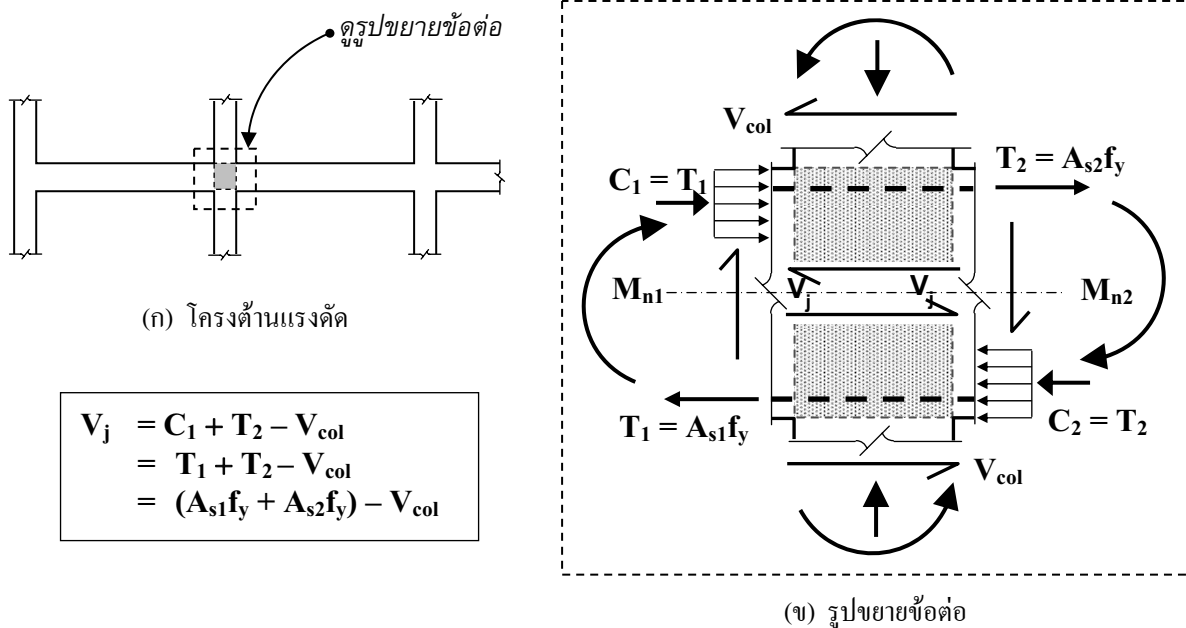

รูปที่ 6 การคำนวณแรงเฉือนในแนวนอนสูงสุดที่กระทำต่อข้อต่อ

4.5.3 กำลังต้านทานแรงเฉือนระบุ (V_n) ของข้อต่อมีค่าดังต่อไปนี้

- (1) ข้อต่อที่ได้รับการยึดรัศจากคานทั้ง 4 ด้าน [(รูปที่ 7 (ก))]

$$V_n = 1.7\sqrt{f'_c} A_j \quad (4.5.3-ก)$$

$$(V_n = 5.4\sqrt{f'_c} A_j \text{ ในหน่วยเมตริก})$$

- (2) ข้อต่อที่ได้รับการยึดรัศจากคาน 3 ด้าน หรือคาน 2 ด้านที่อยู่ตรงข้ามกัน [รูปที่ 7 (ข)]

$$V_n = 1.25\sqrt{f'_c} A_j \quad (4.5.3-ข)$$

$$(V_n = 4.0\sqrt{f'_c} A_j \text{ ในหน่วยเมตริก})$$

(3) ข้อต่ออื่นๆ [รูปที่ 7 (ค)]

$$V_n = 1.0\sqrt{f'_c} A_j \quad (4.5.3-ค)$$

$$(V_n = 3.2\sqrt{f'_c} A_j \text{ ในหน่วยเมตริก})$$

โดยที่ A_j เป็นพื้นที่ต้านแรงเฉือนในแนวนอนประสิทธิผลของข้อต่อ ดังแสดงในรูปที่ 8 และจะถือว่าข้อต่อได้รับการยึดรั้งจากคานที่ต่อเมื่อคานที่เข้ามายึดรั้งนั้นมีความกว้างไม่น้อยกว่าสามในสี่ของความกว้างเสา คานที่คานเข้ามาบรรจบ และมีความลึกไม่น้อยกว่าสามในสี่ของความลึกคานตัวที่ลึกที่สุดที่เข้ามาบรรจบกันที่ข้อต่อ

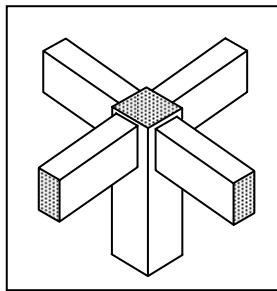

(ก) ข้อต่อที่ได้รับการยึดรั้งจากคานทั้ง 4 ด้าน

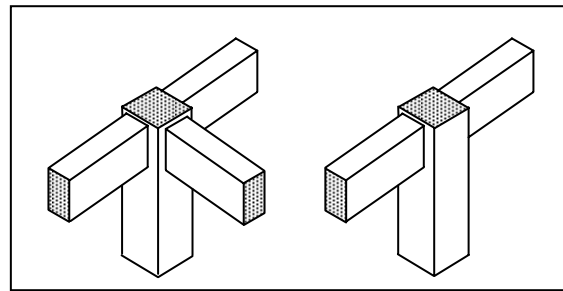

(ข) ข้อต่อที่ได้รับการยึดรั้งจากคาน 3 ด้าน หรือคาน 2 ด้านที่อยู่ตรงข้ามกัน

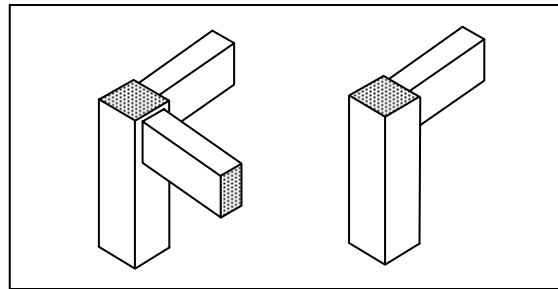

(ค) ข้อต่ออื่นๆ

รูปที่ 7 ประเภทข้อต่อต่างๆ สำหรับการคำนวณกำลังต้านแรงเฉือนระบุ (V_n)

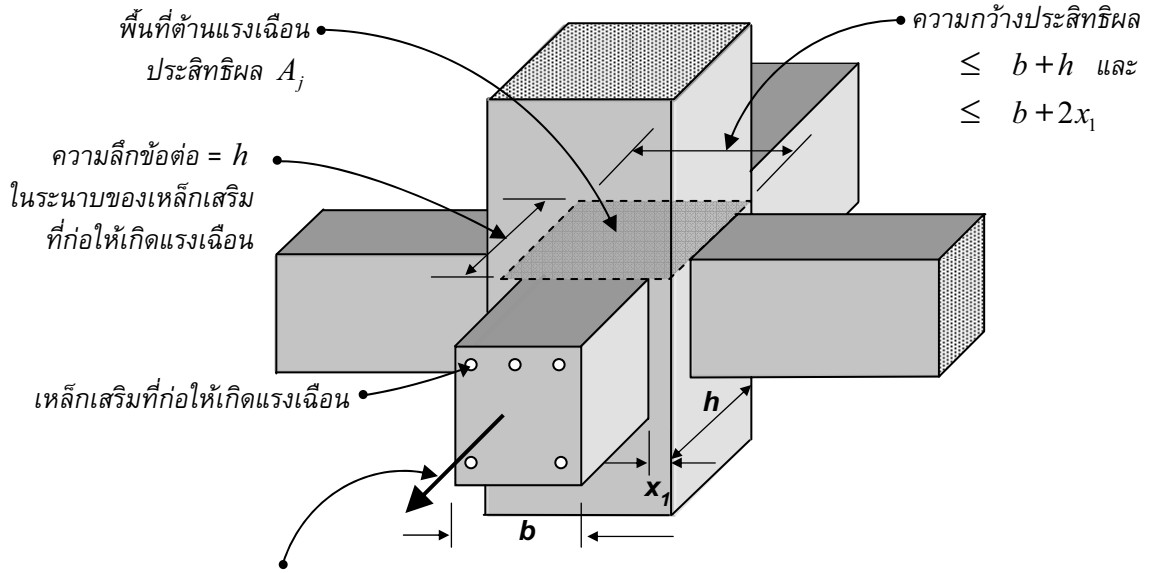

ทิศทางของแรงที่ก่อให้เกิดแรงเฉือนในข้อต่อ

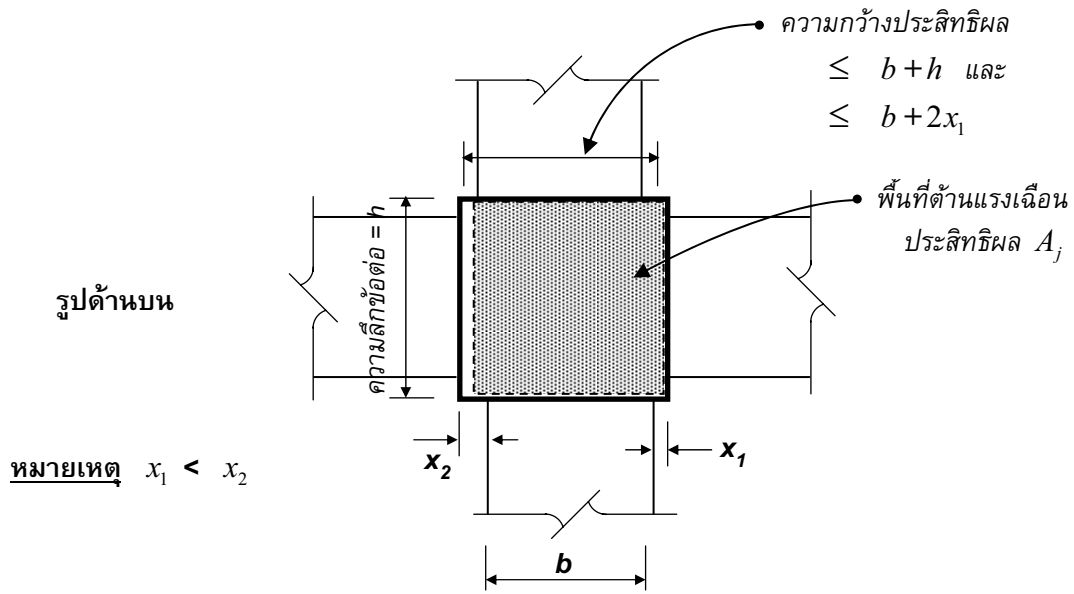

ทิศทางของแรงที่ก่อให้เกิดแรงเฉือนในข้อต่อ

รูปที่ 8 พื้นที่ต้านแรงเฉือนประสิทธิผลของข้อต่อระหว่างคานและเสา

4.6 การเสริมเหล็กในแผ่นพื้นสองทางคอนกรีตเสริมเหล็กแบบไร้คาน

การเสริมเหล็กในแผ่นพื้นสองทางคอนกรีตเสริมเหล็กแบบไร้คานที่พิจารณาว่าเป็นส่วนของโครงต้านแรงดัดรับแรงสั่นสะเทือนจากแผ่นดินไหว ให้เสริมเหล็กตามรายละเอียดดังนี้ (รูปที่ 9)

4.6.1 ปริมาณเหล็กเสริมที่คำนวณได้สำหรับรับส่วนของโมเมนต์ดัดในแผ่นพื้นที่ถ่ายให้จตุรรองรับ (M_s) จะต้องวางอยู่ในแถบเสาทั้งหมด

4.6.2 ปริมาณเหล็กเสริมสำหรับต้านทานสัดส่วนโมเมนต์ $\gamma_f M_s$ จะต้องอยู่ภายในความกว้างประสิทธิภาพ

4.6.3 ปริมาณเหล็กเสริมไม่น้อยกว่าครึ่งหนึ่งของเหล็กเสริมในแถบเสาบริเวณจตุรรองรับจะต้องวางอยู่ภายในความกว้างประสิทธิภาพของแผ่นพื้น

4.6.4 ปริมาณเหล็กเสริมไม่น้อยกว่า 1 ใน 4 ของเหล็กเสริมบนในแถบเสาบริเวณจตุรรองรับจะต้องต่อเนื่องตลอดความยาวช่วง และจะต้องมีเหล็กเสริมบนไม่น้อยกว่า 2 เส้นวางผ่านแนวเสาในแต่ละทิศทาง

4.6.5 เหล็กเสริมล่างในแถบเสาที่มีความต่อเนื่องจะต้องมีปริมาณไม่น้อยกว่าหนึ่งในสามของเหล็กเสริมบนในแถบเสาบริเวณจตุรรองรับ

4.6.6 ปริมาณเหล็กเสริมไม่น้อยกว่าครึ่งหนึ่งของเหล็กเสริมล่างที่กึ่งกลางช่วงจะต้องต่อเนื่องและสามารถพัฒนาให้เกิดกำลังครากที่ขอบของจตุรรองรับได้

4.6.7 ที่ขอบของแผ่นพื้นที่ไม่ต่อเนื่อง เหล็กเสริมบนและล่างที่จตุรรองรับจะต้องสามารถพัฒนากำลังครากที่ขอบของจตุรรองรับได้

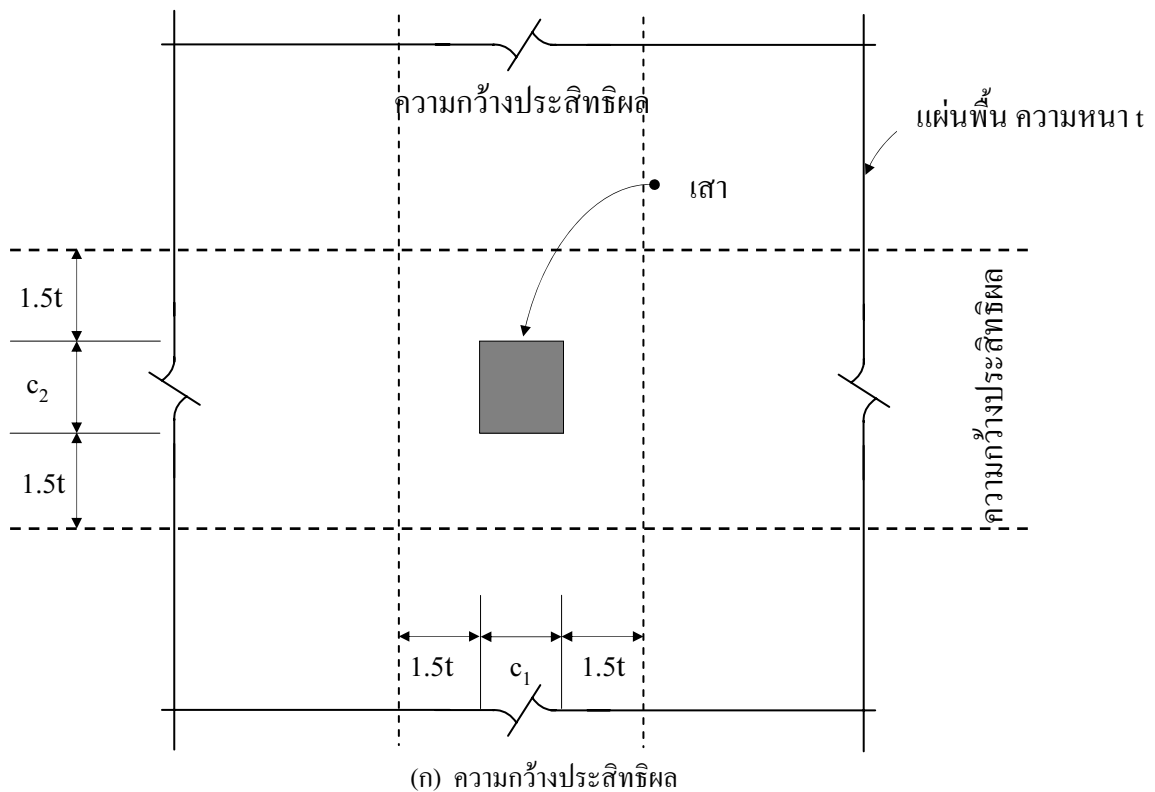

รูปที่ 9 รายละเอียดการเสริมเหล็กในแผ่นพื้นสองทางแบบไร้คาน

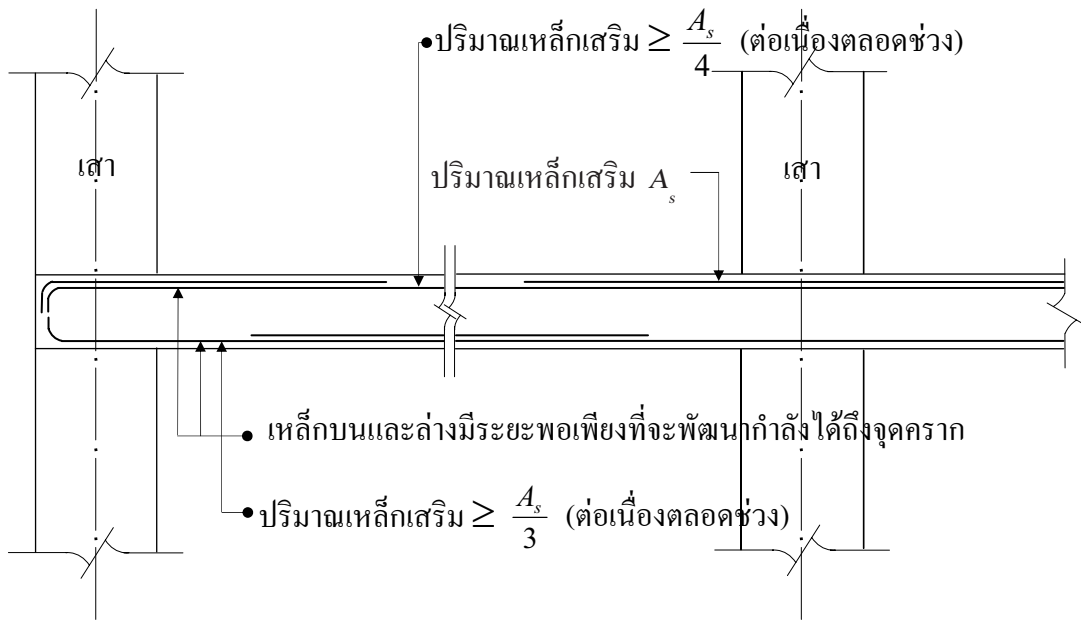

(ข) รายละเอียดการเสริมเหล็กในแถบเสา

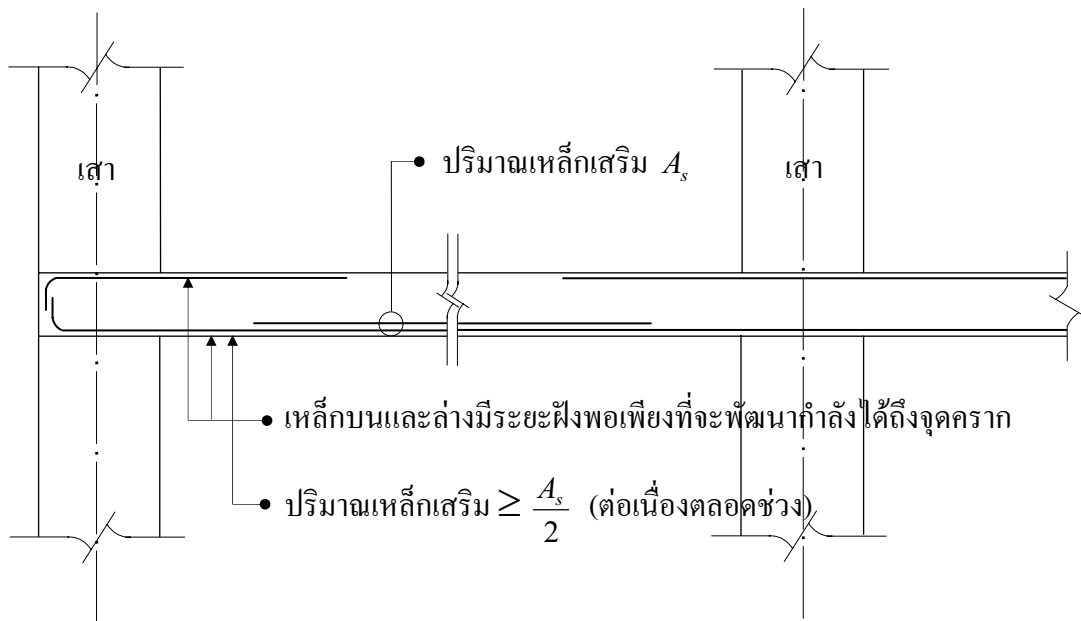

(ค) รายละเอียดการเสริมเหล็กในแถบกลาง

รูปที่ 9 รายละเอียดการเสริมเหล็กในแผ่นพื้นสองทางแบบไร้คาน (ต่อ)

4.7 แรงเฉือนทะลุในแผ่นพื้นสองทางแบบไร้คาน

4.7.1 หน่วยแรงเฉือนเจาะทะลุบนหน้าตัดวิกฤติรอบเสาที่เกิดจากน้ำหนักบรรทุกแนวตั้งร่วมกับหน่วยแรงเฉือนที่เกิดจากโมเมนต์ไม่สมดุลที่ส่งถ่ายระหว่างเสาและพื้นจะต้องไม่เกินกำลังต้านแรงเฉือนที่กำหนดไว้ในมาตรฐานสำหรับอาคารคอนกรีตเสริมเหล็กโดยวิธีกำลังของสมาคมวิศวกรรมสถานแห่งประเทศไทยฯ

4.7.2 ค่าอัตราส่วนแรงเฉือน $V_u/\phi V_c$ ที่คำนวณได้จะต้องไม่เกิน 0.4 โดยที่ V_u เป็นแรงเฉือนปรับค่าบนหน้าตัดวิกฤติรอบเสาที่เกิดจากน้ำหนักบรรทุกแนวตั้งขนาดเท่ากับ $1.2D + 1.0L$ ซึ่งตัวค้ำน้ำหนักบรรทุกในส่วนของหน่วยน้ำหนักบรรทุก (L) สามารถลดจาก 1.0 เป็น 0.5 ได้ หากหน่วยน้ำหนักบรรทุกมีค่าน้อยกว่า 4.9 กิโลนิวตันต่อตารางเมตร (500 กิโลกรัมแรงต่อตารางเมตร) เว้นแต่อาคารนั้นเป็นที่อาคารจอดรถ หรือพื้นที่ที่ใช้เป็นส่วนของการชุมนุมคน ตัวคูณลดกำลัง ϕ ในที่นี้ให้ใช้เท่ากับ 0.75 และ V_c ให้คำนวณตามรายละเอียดดังต่อไปนี้

4.7.2.1 สำหรับแผ่นพื้นไร้คานคอนกรีตเสริมเหล็ก V_c ให้ใช้ค่าที่น้อยที่สุดของค่าดังต่อไปนี้

$$(ก) \quad V_c = \left[1 + \frac{2}{\beta_c} \right] \frac{\sqrt{f'_c} b_0 d}{6} \quad (4.7.2.1-ก)$$

$$\text{(หรือ } V_c = 0.27 \left[2 + \frac{4}{\beta_c} \right] \sqrt{f'_c} b_0 d \text{ ในหน่วยเมตริก)}$$

$$(ข) \quad V_c = \left[\frac{\alpha_s d}{b_0} + 2 \right] \frac{\sqrt{f'_c} b_0 d}{12} \quad (4.7.2.1-ข)$$

$$\text{(หรือ } V_c = 0.27 \left[\frac{\alpha_s d}{b_0} + 2 \right] \sqrt{f'_c} b_0 d \text{ ในหน่วยเมตริก)}$$

โดยที่ α_s ให้ใช้เท่ากับ 40 สำหรับเสาภายในเท่ากับ 30 สำหรับเสาขอบ และเท่ากับ 20 สำหรับเสามุม

$$(ค) \quad V_c = \frac{1}{3} \sqrt{f'_c} b_0 d \quad (4.7.2.1-ค)$$

$$\text{(หรือ } V_c = 1.06 \sqrt{f'_c} b_0 d \text{ ในหน่วยเมตริก)}$$

4.7.2.2 สำหรับแผ่นพื้นไร้คานคอนกรีตอัดแรง V_c ให้ใช้ค่าดังต่อไปนี้

$$V_c = \left[\beta_p \sqrt{f'_c} + 0.3 f_{pc} \right] b_0 d + V_p \quad (4.7.2.2)$$

$$\text{(หรือ } V_c = \left[0.27 \beta_p \sqrt{f'_c} + 0.3 f_{pc} \right] b_0 d + V_p \text{ ในหน่วยเมตริก)}$$

โดยที่ β_p เป็นค่าที่น้อยกว่าระหว่าง 0.29 และ $\left[\frac{\alpha_s d}{b_0} + 1.5 \right] / 12$ (หรือค่าที่น้อยกว่าระหว่าง 3.5 หรือ

$\left[\frac{\alpha_s d}{b_0} + 1.5 \right]$ ในหน่วยเมตริก) และ α_s ให้ใช้เท่ากับ 40 สำหรับเสาภายใน เท่ากับ 30 สำหรับเสา

ขอบ และเท่ากับ 20 สำหรับเสามุม

4.7.3 ข้อกำหนดในข้อ 4.7.2 ไม่จำเป็นต้องนำมาพิจารณาหากหน่วยแรงเฉือนปรับค่าแบบสองทาง (Factored Two-Way Shear Stress) ณ ตำแหน่งที่ให้ค่าสูงสุดมีค่าไม่เกินครึ่งหนึ่งของหน่วยแรงเฉือน ϕv_n โดยหน่วยแรงเฉือนปรับค่าดังกล่าวเป็นส่วนของหน่วยแรงเฉือนที่เกิดจากแรงแผ่นดินไหวและสงถ่าย โดยการเยื้องศูนย์กลางของแรงเฉือน (Eccentricity of Shear) และ ϕv_n ให้คำนวณดังต่อไปนี้

(ก) สำหรับองค์อาคารที่ไม่เสริมเหล็กรับแรงเฉือน

$$\phi v_n = \frac{\phi V_c}{b_0 d} \quad (4.7.3-ก)$$

(ข) สำหรับองค์อาคารที่เสริมเหล็กรับแรงเฉือนนอกเหนือจากเหล็กหมวกรับแรงเฉือน (Shearhead)

$$\phi v_n = \frac{\phi(V_c + V_s)}{b_0 d} \quad (4.7.3-ข)$$

4.7.4 สำหรับข้อต่อพื้นเสาในระบบแผ่นพื้นสองทางแบบไร้คานที่ไม่ได้เป็นส่วนหนึ่งของระบบรับแรงด้านข้าง จะต้องจัดให้มีเหล็กเสริมด้านแรงเฉือนในแผ่นพื้น โดยที่ก้ำกัสด้านแรงเฉือนของเหล็กเสริม (V_s) จะต้องไม่น้อยกว่า $0.3\sqrt{f'_c}b_0d$ (หรือไม่น้อยกว่า $0.93\sqrt{f'_c}b_0d$ ในหน่วยเมตริก) และต้องวางเหล็กเสริมดังกล่าวออกไปจากขอบของที่รองรับเป็นระยะไม่น้อยกว่า 4 เท่าของความหนาแผ่นพื้น แต่ข้อกำหนดข้างต้นอาจยกเว้นได้ หากการออกแบบเป็นไปตามข้อ (1) หรือข้อ (2) เพียงข้อหนึ่งข้อใด

(1) หน่วยแรงเฉือนเจาะทะลุบนหน้าตัดวิกฤตรอบเสาที่เกิดจากแรงเฉือนปรับค่า V_u ร่วมกับหน่วยแรงเฉือนที่เกิดจากโมเมนต์ไม่สมดุลที่สงถ่ายระหว่างเสาและพื้นภายใต้การเคลื่อนตัวด้านข้าง ออกแบบจะต้องไม่เกินก้ำกัสด้านแรงเฉือนที่กำหนดไว้ในมาตรฐานสำหรับอาคารคอนกรีตเสริมเหล็กโดยวิธีก้ำกัสดังของสมาคมวิศวกรรมสถานแห่งประเทศไทย

(2) ค่าการเคลื่อนตัวสัมพัทธ์ด้านข้างระหว่างชั้นออกแบบ (Design Story Drift) จะต้องไม่เกินกว่าค่าที่มากกว่าระหว่าง 0.005 ของความสูงระหว่างชั้น และ $[0.035 - 0.05(V_u / \phi V_c)]$

กรณีที่ใช้การคำนวณแรงสั่นสะเทือนของแผ่นดินไหวตามกฎกระทรวง ค่าการเคลื่อนตัวด้านข้างออกแบบให้คำนวณจากการเคลื่อนตัวในระบบรับแรงด้านข้างภายใต้แรงดังกล่าวคูณด้วยอัตราส่วน $3/K$ เมื่อ K เป็นค่าสัมประสิทธิ์ของโครงสร้างอาคารที่รับแรงในแนวราบตามที่กำหนดในกฎกระทรวง ส่วนกรณีที่ใช้การคำนวณแรงสั่นสะเทือนในสถานะจำกัดด้านก้ำกัสด้าน (Strength Limit State) และใช้การวิเคราะห์แบบยืดหยุ่น (Elastic Analysis) ค่าการเคลื่อนตัวด้านข้างออกแบบให้คำนวณจากการเคลื่อนตัวในระบบรับแรงด้านข้างภายใต้แรงดังกล่าวคูณด้วยตัวประกอบขยายค่าการโก่งตัวที่เหมาะสม

การคำนวณค่า V_u และ ϕV_c ให้เป็นไปตามข้อ 4.7.2

4.8 เพื่อป้องกันการวิบัติอย่างต่อเนื่อง (Progressive Collapse) จุดรองรับภายในจะต้องมีเหล็กเสริมล่างวางผ่านหรือฝังเข้าไปในแกนเสาในแต่ละทิศทางเป็นปริมาณไม่น้อยกว่า

$$A_{sm} = \frac{0.5w_u L_1 L_2}{0.9f_y} \quad (4.8)$$

โดยที่ w_u เป็นน้ำหนักบรรทุกทุกปรับค่ากระจายอย่างสม่ำเสมอ แต่ทั้งนี้จะต้องไม่น้อยกว่า 2 เท่าของน้ำหนักบรรทุกคงที่ใช้งาน (Service Dead Load) สำหรับจตุรกรงที่ขอบและที่มุม เหล็กเสริมล่างที่จัดวางผ่านหรือฝังเข้าไปในแกนเสาจะต้องมีปริมาณไม่น้อยกว่าสองในสามและหนึ่งในสองของปริมาณที่กำหนดไว้ในสมการข้างต้นตามลำดับ โดยที่เหล็กเสริมดังกล่าวจะต้องวางผ่านหรือฝังเข้าไปในเสา ทั้งนี้เหล็กเสริมในข้อ 4.6.5 สามารถนำมาใช้เป็นส่วนหนึ่งของพื้นที่หน้าตัดเหล็กเสริม A_{sm} ได้

4.9 ขงอสำหรับโครงสร้างรับแรงสั่นสะเทือนของแผ่นดินไหว ขงอของเหล็กปดกตูกตั้ง (Stirrup) และเหล็กปดกกรัครอบ (Hoop) โดยทั่วไปอาจตัดเป็นมุม 90 องศา และมีส่วนปลายยื่นต่อไปอีกไม่น้อยกว่า 6 เท่าของขนาดเส้นผ่านศูนย์กลางของเหล็กปดก (รูปที่ 10) สำหรับอาคารสาธารณะ เช่น โรงมหรสพ หอประชุม โรงแรม โรงพยาบาล สถานศึกษา เป็นต้น ขงอดังกล่าวควรมีการตัดเป็นมุม 135 องศา หรือในกรณีที่ทำเป็นขงอ 90 องศา ควรยึดด้วยคลิปขงอ (Hook - Clip) เพื่อรัดขาขงอ 90 องศา ในบริเวณใกล้ข้อต่อ (ระยะ $2h$ ในรูปที่ 4 หรือ l_0 ในรูปที่ 5)

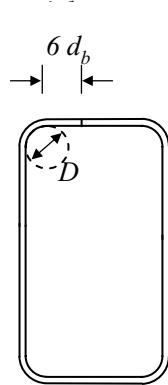

(ก) ขงอ 90 องศา
(สำหรับอาคารทั่วไป)

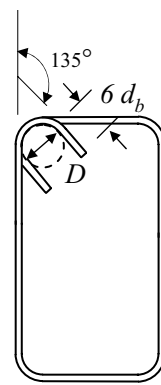

(ข) ขงอ 135 องศา
(สำหรับอาคารสาธารณะ)

รูปที่ 10 รายละเอียดของอสำหรับโครงสร้างรับแรงสั่นสะเทือนของแผ่นดินไหว

4.10 ฐานรากอาคาร ในการออกแบบฐานรากอาคาร ผู้ออกแบบและคำนวณจะต้องคำนึงถึงการส่งถ่ายแรงแผ่นดินไหวจากโครงสร้างอาคารส่วนบนเข้าสู่ฐานรากนอกเหนือจากแรงหรือน้ำหนักบรรทุกประเภทอื่นด้วย ในกรณีที่ฐานรากใช้ระบบเสาเข็มจะต้องคำนึงถึงการส่งถ่ายแรงแผ่นดินไหวจากฐานรากเข้าสู่เสาเข็มด้วย เช่น การกำหนดปริมาณเหล็กเสริมในเสาเข็มที่ฝังอยู่ในฐานราก การพิจารณาความสามารถในการรับแรงด้านข้างของเสาเข็มแต่ละต้น

1. Building Code Requirements for Structural Concrete, ACI 318M-99, American Concrete Institute, Michigan, 1999.
2. Lukkunaprasit, Panitan, “Basic Concepts in Earthquake Resistant Design”, International Seminar on Earthquake Resistant Design of Structures, Chiangmai, 1998.
3. Lukkunaprasit, P., and Sittipunt, C. “Ductility Enhancement of Moderately Confined Concrete Tied Columns with Hook-Clips”. ACI Structural Journal, 100(4), 422-429, 2003.
4. Uniform Building Code, 1991ed. International Conference of Building Officials, Whitter, California, 1991.
5. Uniform Building Code, 1997ed. International Conference of Building Officials, Whitter, California, 1997.
6. กฎกระทรวงฉบับที่ 6 (พ.ศ. 2540) ออกตามความในพระราชบัญญัติควบคุมอาคาร พ.ศ. 2522
7. กฎกระทรวงกำหนดการรับน้ำหนัก ความต้านทาน ความคงทนของอาคารและพื้นดินที่รองรับอาคารในการต้านทานแรงสั่นสะเทือนของแผ่นดินไหว พ.ศ. 2550 ออกตามความในพระราชบัญญัติควบคุมอาคาร พ.ศ. 2522
8. วิโรจน์ บุญญฤทธิญา “การเลือกรูปทรงของอาคารสำหรับการออกแบบต้านทานแรงแผ่นดินไหว” สัมมนาการออกแบบอาคารต้านทานแรงแผ่นดินไหว ครั้งที่ 4, วิศวกรรมสถานแห่งประเทศไทย พ.ศ. 2544
9. สมาคมวิศวกรรมสถานแห่งประเทศไทยในพระบรมราชูปถัมภ์ มาตรฐานสำหรับอาคารคอนกรีตเสริมเหล็กโดยวิธีกำลัง พิมพ์ครั้งที่ 4 พ.ศ. 2545
10. สุวิทย์ โสสุวรรณ แผนที่ย่อยเลื่อนมีพลังในประเทศไทย กรมทรัพยากรธรณี พ.ศ. 2549

ภาคผนวก แผนที่รอยเลื่อนมีพลังในประเทศไทย

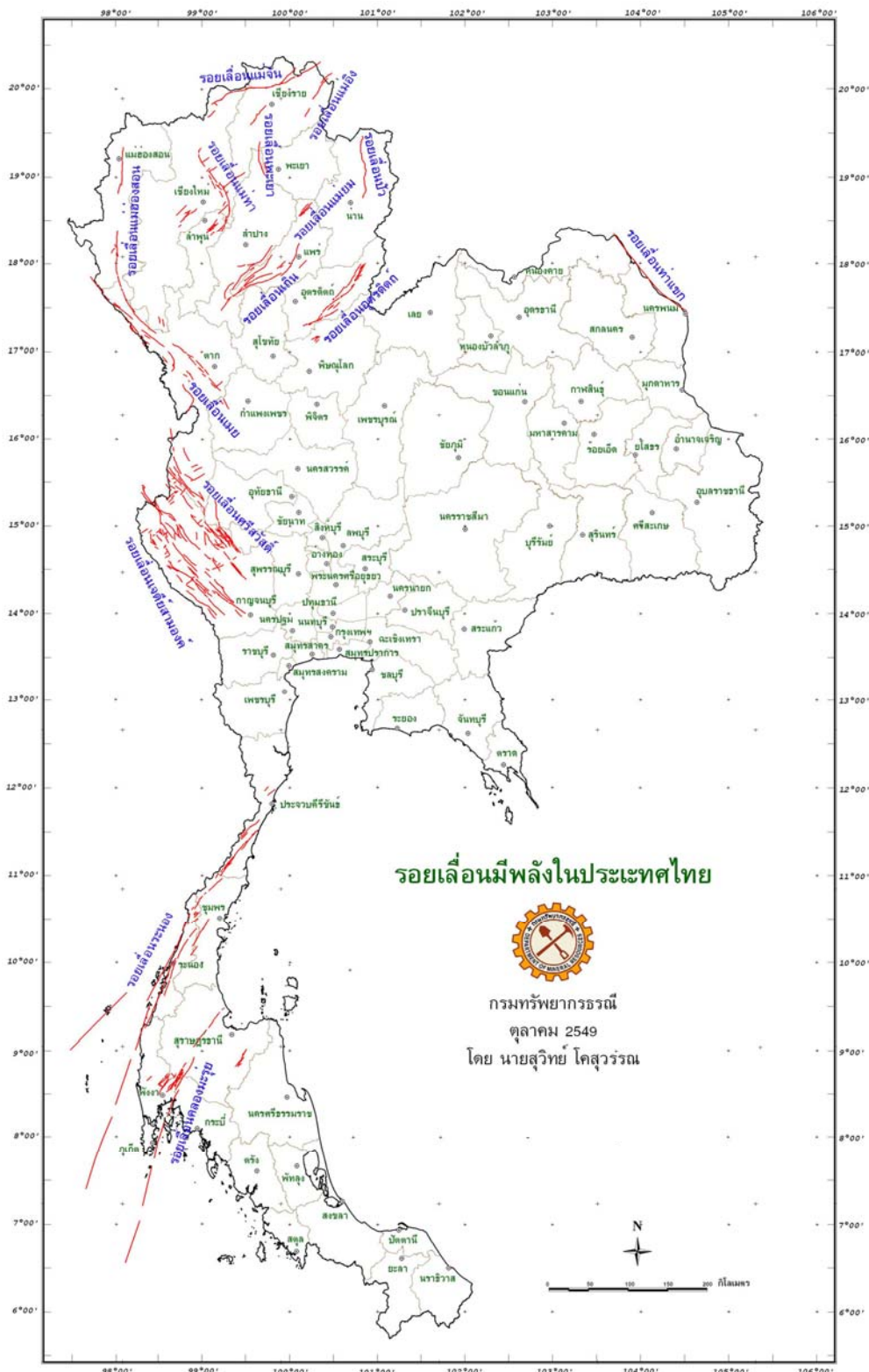

(ที่มา: กรมทรัพยากรธรณี พ.ศ. 2549)

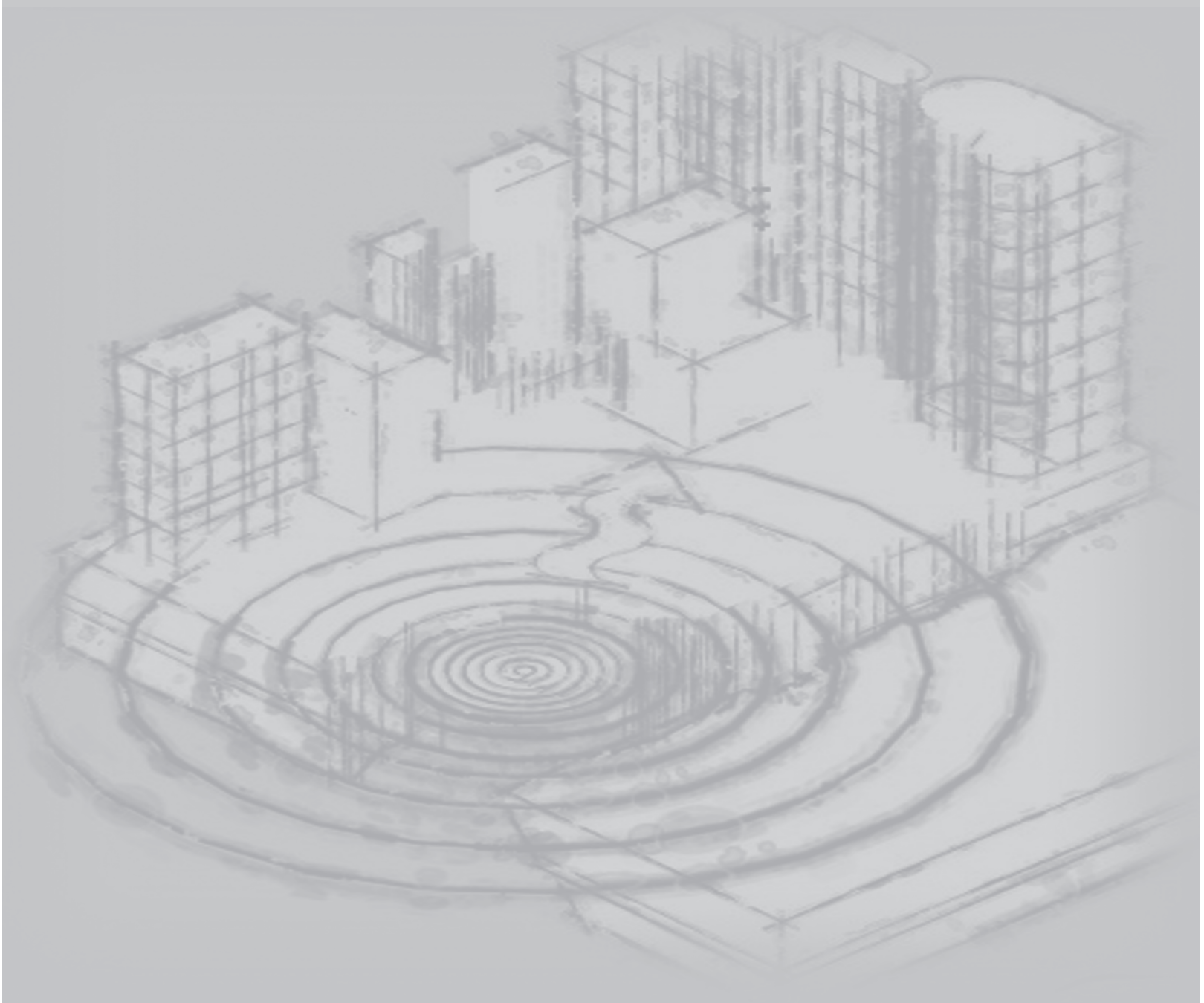

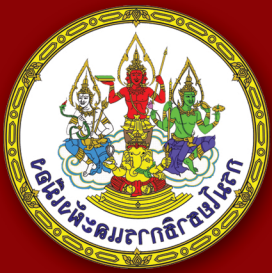

สำนักควบคุมและตรวจสอบอาหาร

กรมโยธาธิการและผังเมือง

ถนนพระรามที่ 6 แขวงสามเสนใน

เขตพญาไท กรุงเทพฯ 10400

โทร. 0-2299-4321 โทรสาร 0-2299-4321